

Super Audio CD Player

Operating Instructions_____

US

Mode d'emploi_____

FR



SUPER AUDIO CD



SCD-XA777ES

WARNING

To prevent fire or shock hazard, do not expose the unit to rain or moisture.

For the customers in the United States

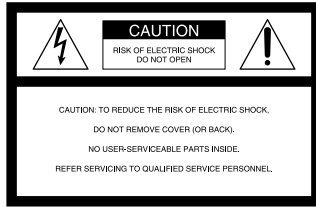

This symbol is intended to alert the user to the presence of uninsulated “dangerous voltage” within the product’s enclosure that may be of sufficient magnitude to constitute a risk of electric shock to persons.



This symbol is intended to alert the user to the presence of important operating and maintenance (servicing) instructions in the literature accompanying the appliance.

WARNING

This equipment has been tested and found to comply with the limits for a Class B digital device, pursuant to Part 15 of the FCC Rules. These limits are designed to provide reasonable protection against harmful interference in a residential installation. This equipment generates, uses, and can radiate radio frequency energy and, if not installed and used in accordance with the instructions, may cause harmful interference to radio communications. However, there is no guarantee that interference will not occur in a particular installation. If this equipment does cause harmful interference to radio or television reception, which can be determined by turning the equipment off and on, the user is encouraged to try to correct the interference by one or more of the following measures:

- Reorient or relocate the receiving antenna.
- Increase the separation between the equipment and receiver.
- Connect the equipment into an outlet on a circuit different from that to which the receiver is connected.
- Consult the dealer or an experienced radio/TV technician for help.

CAUTION

You are cautioned that any changes or modification not expressly approved in this manual could void your authority to operate this equipment.

The shielded interface cable recommended in this manual must be used with this equipment in order to comply with limits for a digital device pursuant to Subpart B of Part 15 FCC Rules.

This label is located on the left exterior.



Owner’s Record

The model and serial numbers are located at the rear of the unit.

Record the serial number in the space provided below. Refer to them whenever you call upon your Sony dealer regarding this product.

Model No. SCD-XA777ES

Serial No. _____

CAUTION

The use of optical instruments with this product will increase eye hazard.

As the laser beam used in this CD player is harmful to eyes, do not attempt to disassemble the cabinet. Refer servicing to qualified personnel only.

For the customers in Canada

This Class B digital apparatus complies with Canadian ICES-003.

CAUTION

TO PREVENT ELECTRIC SHOCK, DO NOT USE THIS POLARIZED AC PLUG WITH AN EXTENSION CORD, RECEPTACLE OR OTHER OUTLET UNLESS THE BLADES CAN BE FULLY INSERTED TO PREVENT BLADE EXPOSURE.

Welcome!

Thank you for purchasing the Sony Super Audio CD Player. Before operating the unit, please read this manual thoroughly and retain it for future reference.

About This Manual

The instructions in this manual is for SCD-XA777ES.

Conventions

- Instructions in this manual describe the controls on the player. You can also use the controls on the remote if they have the same or similar names as those on the player.
- The following icons are used in this manual:



Indicates that you can do the task using the remote.



Indicates hints and tips for making the task easier.

Features

About the Super Audio CD

- Super Audio CD is a new high-quality audio disc standard where music is recorded in the DSD (Direct Stream Digital) format (conventional CDs are recorded in the PCM format). The DSD format, using a sampling frequency 64 times higher than that of a conventional CD, and with 1-bit quantization, achieves both a wide frequency range and a wide dynamic range across the audible frequency range, and so provides music reproduction extremely faithful to the original sound.
- The Super Audio CD has two types; a 2 channel stereo disc and a Multi-channel disc which holds up to 6 independent channels. The multi-channel characteristic of the Super Audio CD features a speaker allocation system basically similar to the 5.1 channel output of current AV systems.

Features of the player

This player is designed to play back 2-channel and multi-channel Super Audio CDs, and conventional CDs, and provides the following features:

- Mounted with a Discrete Dual Laser Optical Pickup, capable of reading a Super Audio CD or conventional CD depending on the exclusive wavelength.
- Quicker track access performance enabled by an advanced servo mechanism.
- A Multi-Channel Management function that allows you to adjust the multi-channel playback environment according to the allocation and size of your speakers.
- A Super Audio D/A Converter and Direct Digital Sync System, which allows higher-quality sound reproduction.

Others

- A Super Audio CD can mark up to 255 track/index numbers. This feature applies to SCD-XA777ES.
- The supplied remote is capable of controlling both the SCD-XA777ES and a conventional Sony CD player.

TABLE OF CONTENTS

Getting Started 4

- Before You Start the Hookup 4
- Hooking Up the Audio Components 5

Location and Functions of Parts 8

- Front Panel Parts Descriptions 8
- Rear Panel Parts Descriptions 10
- Remote Parts Descriptions 11

Playing Discs 12

- Compatible Disc Types 12
- Playing a Disc 14
- Using the Display 15
- Locating a Specific Track 18
- Locating a Particular Point in a Track 18
- Playing Tracks Repeatedly 19
- Playing Tracks in Random Order (Shuffle Play) 20
- Creating Your Own Program (Program Play) 21
- Listening to a CD Using a Filter (Digital Filter Function) 22
- Setting the DIGITAL OUT on/off 22
- Listening to a Multi-channel Super Audio CD (Multi-channel management function) 23

Additional Information 26

- Precautions 26
- Notes on Discs 27
- Troubleshooting 28
- Specifications 28
- Index 29

US

Getting Started

This chapter provides information on the supplied accessories and how to connect various audio components to the Super Audio CD player. Be sure to read this chapter thoroughly before you actually connect anything to the player.

Before You Start the Hookup

Checking the supplied accessories

This player comes with the following items:

- Audio connecting cord
phono jack × 2 (Red and White) ↔ phono jack × 2 (Red and White) (3)
phono jack × 1 (Black) ↔ phono jack × 1 (Black) (2)
- Remote commander RM-SX700 (1)
- R06 (size-AA) batteries (2)
- AC power cord (1)

Inserting batteries into the remote

Insert two R06 (size-AA) batteries into the battery compartment with the + and – correctly oriented to the markings. When using the remote, point it at the remote sensor  on the player.

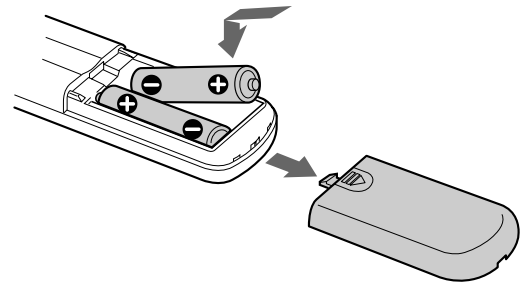

When to replace the batteries

Under normal conditions, the batteries should last for about six months. When the remote no longer operates the player, replace both batteries with new ones.

Notes

- Do not leave the remote in an extremely hot or a humid place.
- Do not drop any foreign object into the remote casing, particularly when replacing the batteries.
- Do not use a new battery with an old one.
- Do not expose the remote sensor to direct sunlight or lighting apparatus. Doing so may cause a malfunction.
- If you do not intend to use the remote for an extended period of time, remove the batteries to avoid possible damage from battery leakage and corrosion.

Hooking Up the Audio Components

Connect the Super Audio CD player to an audio component. Be sure to turn off the power of all components before making connections and connect securely to prevent noise.

When you have an amplifier equipped with the 5.1CH input jacks (multi-channel amplifier, AV amplifier, etc.) and connect the player and the amplifier via ANALOG 5.1CH OUT jacks, you can play a multi-channel Super Audio CD and enjoy the multi-channel playback. For normal playback, connect the player and an amplifier via ANALOG 2CH OUT jacks.

Connecting via ANALOG 5.1CH OUT jacks

Use audio connecting cords for this connection. Connect the ANALOG 5.1CH OUT jacks (FRONT L/R, SURR L/R, CENTER, SUBWOOFER) to the corresponding jacks of your amplifier. For FRONT or SURR connection, use the connecting cords (Red and White jacks) and be sure to match the color-coded pin to the appropriate jacks: white (left) to white and red (right) to red. For CENTER and SUB WOOFER connection, use the connecting cords (Black).

FRONT or SURR connection

Audio connecting cords (Red and White) (supplied)

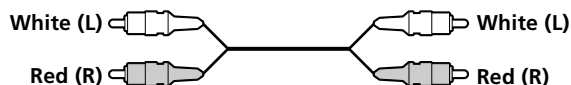

CENTER or SUB WOOFER connection

Audio connecting cords (Black) (supplied)



Notes

- When you make the Multi-channel connection, connect the ANALOG 2CH OUT jacks also using another audio connecting cord so that you can play a CD (or SACD) when you set the input selector of your amplifier to CD (or SACD) input .
- During playback of a conventional CD or a 2CH Super Audio CD, no signal is output from the ANALOG 5.1CH FRONT L/R jacks. Instead, the signal is output in high quality from the ANALOG 2CH OUT jacks (see page 7).
- During playback of a Multi-channel Super Audio CD, no signal is output from the ANALOG 2CH OUT jacks.
- There are 5CH, 4CH, and 3CH Super Audio CD. When you play these disc, the signal does not output from all the jacks of the ANALOG 5.1CH OUT. For details of the playback, see the cover or instructions of the Super Audio CD.

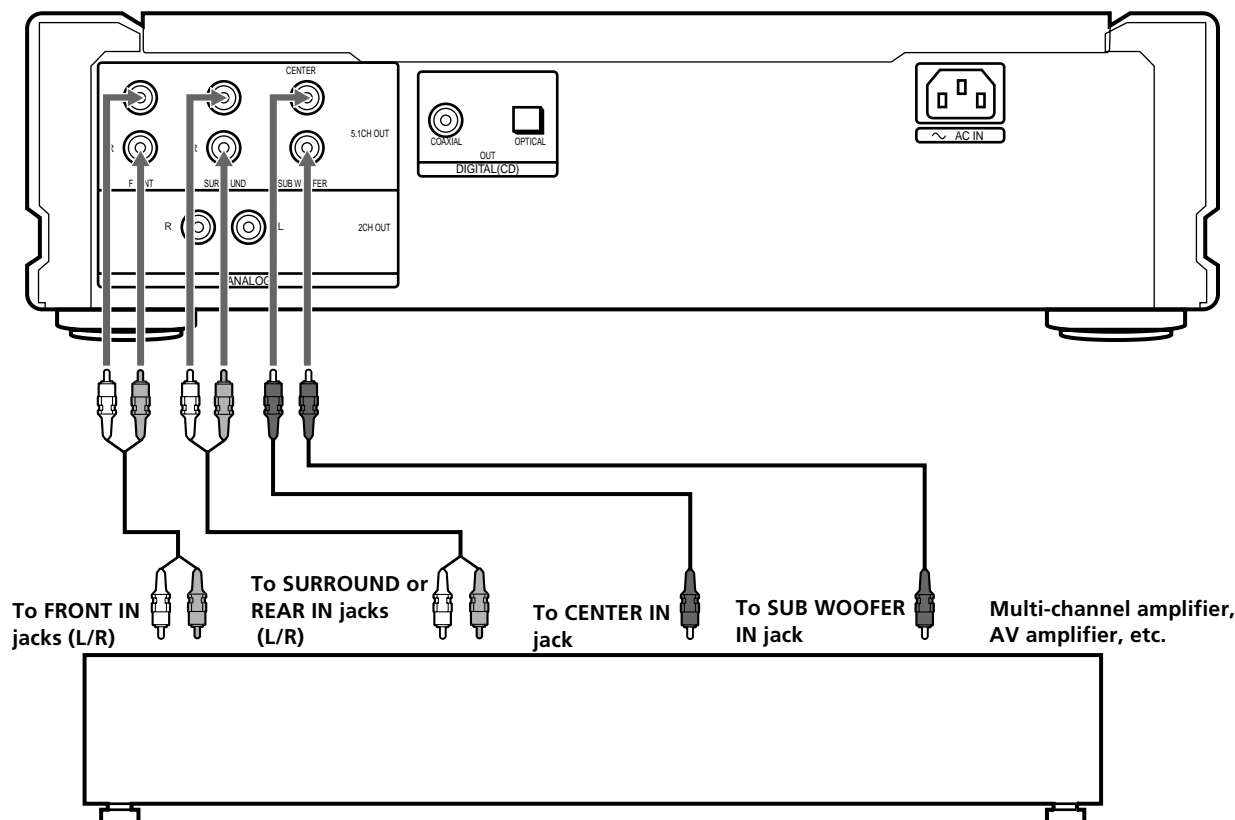

Hooking Up the Audio Components

Connecting via ANALOG 2CH OUT jacks

Use an audio connecting cords for this connection. Connect the ANALOG 2CH OUT L/R jacks to the CD (SACD) input jacks of your amplifier. Be sure to match the color-coded pin to the appropriate jacks: white (left) to white and red (right) to red.

Audio connecting cords (Red and White) (supplied)

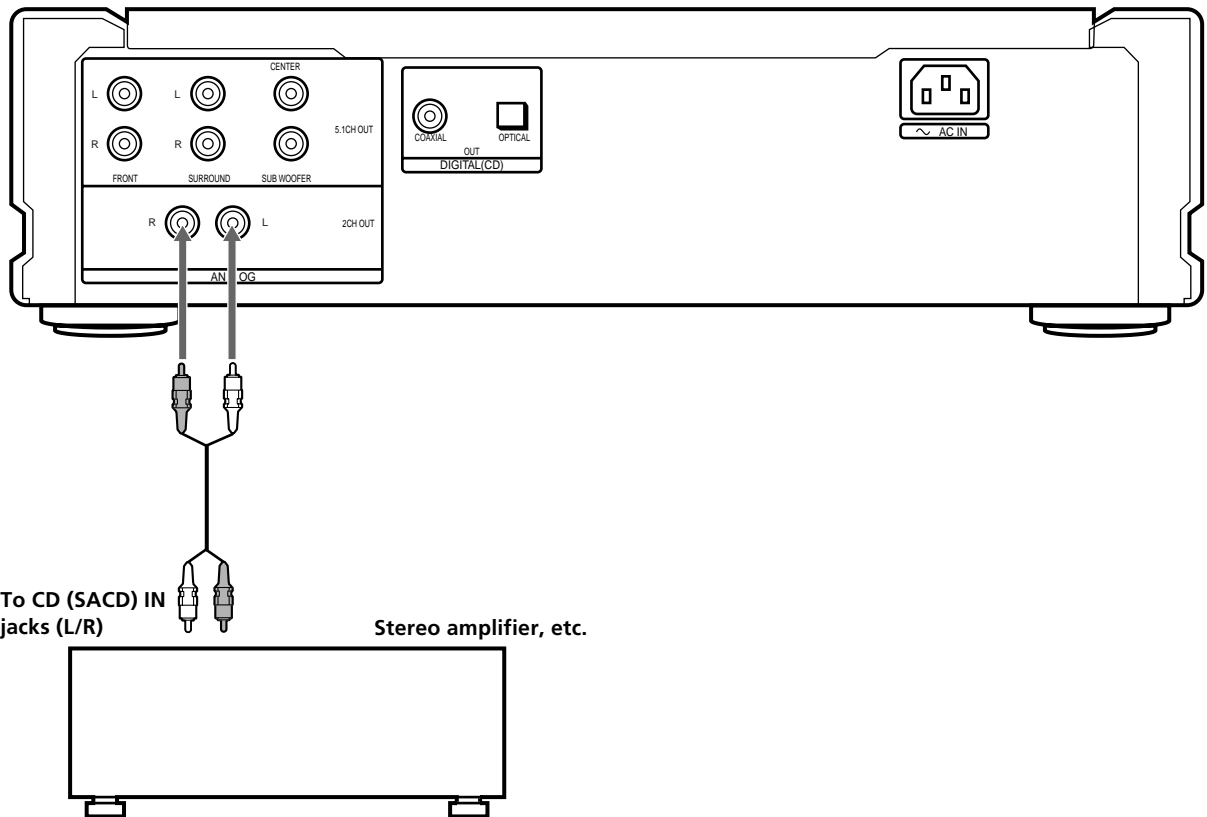
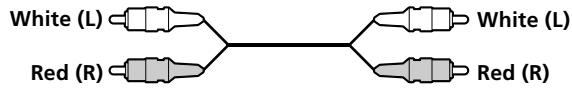

Note

During playback of a Multi-channel Super Audio CD, no signal is output from the ANALOG 2CH OUT jacks.

Connecting via DIGITAL (CD) OUT OPTICAL connector

Use an optical digital cable for this connection. When connecting the optical digital cable to the DIGITAL (CD) OUT OPTICAL connector, take the cap off the connectors and push the cable plugs in until they click into place.

Be careful not to bend or twist the optical cable.

Optical digital cable (not supplied)



Note

Only the audio signals of conventional CDs can be output from the DIGITAL (CD) OUT connectors. Those of the Super Audio CD cannot be output through DIGITAL (CD) OUT.

Connecting via DIGITAL (CD) OUT COAXIAL connector

Use a coaxial digital cable to connect the audio components equipped with coaxial digital input connectors.

Coaxial digital cable (not supplied)

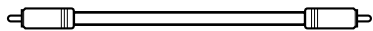

Note

Only the audio signals of conventional CDs can be output from the DIGITAL (CD) OUT connectors. Those of the Super Audio CD cannot be output through DIGITAL (CD) OUT.

Connecting the AC power cord

Connect the supplied AC power cord to the AC IN terminal on the player and to the mains.

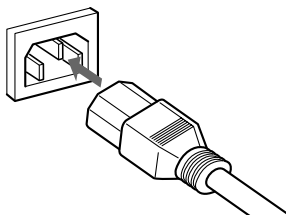

About the ANALOG 2CH OUT



When you play a conventional CD or a 2CH Super Audio CD, the stereo signal of the DSD format is sent to the FRONT, SURROUND, and CENTER/SUB WOOFER D/A Converters, and each signal is combined after D/A conversion, then combined signal is output from the 2CH OUT jacks.

Since each digital signal is converted to analog signal by three converters, this system offers a three-fold improvement in a signal quality and a root three-fold in noise ratio, and results in improvement in a signal to noise ratio. Therefore, the high quality signal is output from the ANALOG 2CH OUT jacks. However, because of the system, no signal is output from the ANALOG 2CH OUT jacks during playback of a Multi-channel Super Audio CD. Similarly, no signal is output from the PHONES jack during playback of a Multi-channel Super Audio CD.

Location and Functions of Parts

This chapter tells you about the location and functions of the various buttons and controls on the front and rear panels and the supplied remote. Further details are provided on the pages indicated in parentheses. It also tells you about the information that appears in the display window.

Front Panel Parts Descriptions

- 1 POWER switch (14)**
Press to turn on the player.
- 2 Remote sensor  (4)**
- 3 Disc tray (14)**
Press  OPEN/CLOSE to open/close the disc tray.
- 4  OPEN/CLOSE button (14)**
Press to open the disc tray.
- 5 PHONES**
Connect the headphones.
During playback of a Multi-channel Super Audio CD, no signal of the Multi-channel signal is output from the PHONES jack (see page 7).
- 6 PHONE LEVEL**
Adjust the headphones volume.

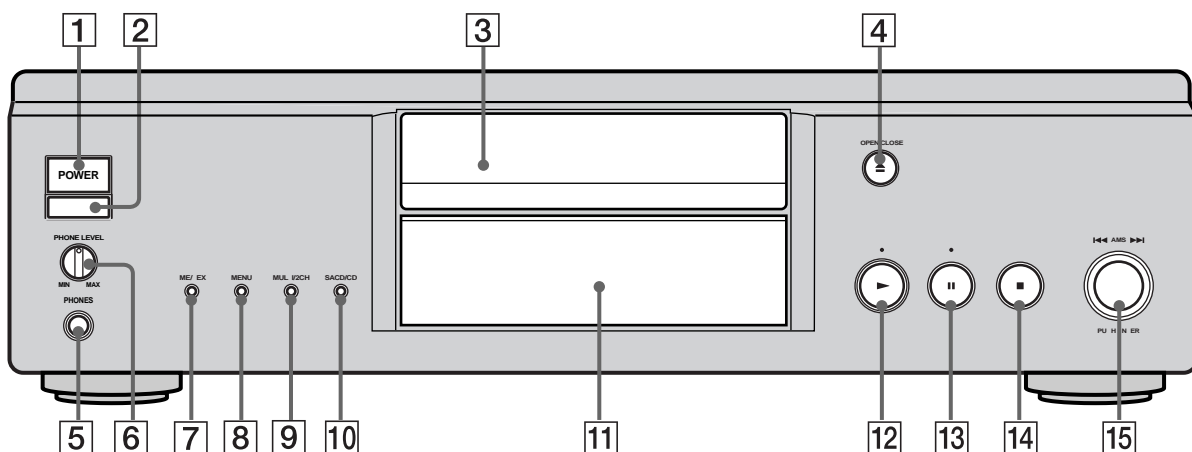

7 TIME/TEXT button (15)

Each time you press the button, the playing time of the track, the total remaining time on the disc, or TEXT information appears in the display.

8 MENU (13)

Press to enter the menu.

9 MULTI/2CH button (with an LED) (14)

Each time you press the button while the 2 channel + Multi-channel Super Audio CD (page 13) is loaded, the playback area changes between the multi-channel playback area (the LED turns on) and 2 channel playback area (the LED turns off).

10 SACC/CD button (with an LED) (14)

Each time you press the button while the Hybrid disc (page 13) is loaded, the layer changes between the HD layer (the LED turns on) and CD layer (the LED turns off).

11 Display window (15)

Shows various information.

12 ► button (14)

Press to start play.

► indicator

Lights up during playback.

13 || button (14)

Press to pause play.

|| indicator

Lights up during pause.

14 ■ button (14)

Press to stop play.

15 ◀◀ AMS ▶▶ dial (AMS: Automatic Music Sensor) (13)

When you turn the ◀◀ AMS ▶▶ dial counterclockwise by one click, you go back to the preceding track; when you turn the ◀◀ AMS ▶▶ dial clockwise by one click, you go to the succeeding track.

Rear Panel Parts Descriptions

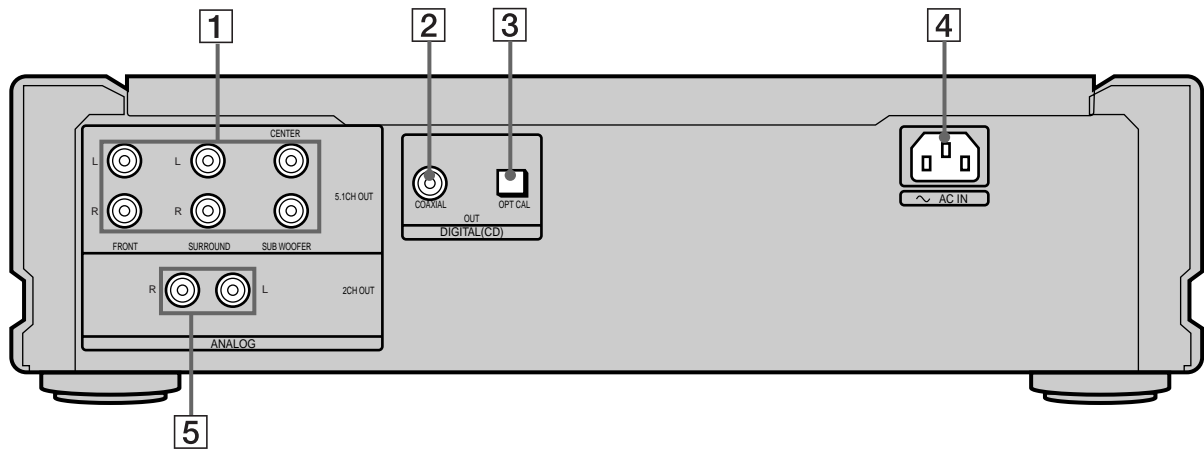

- 1 ANALOG 5.1CH OUT jacks (5)**
Connect to an amplifier equipped with the 5.1CH input jacks (Multi-channel amplifier, AV amplifier, etc.) using the audio connecting cords.
- 2 DIGITAL (CD) OUT COAXIAL connector (7)**
Connect to an audio component using the coaxial digital cable.
- 3 DIGITAL (CD) OUT OPTICAL connector (7)**
Connect to an audio component using an optical digital cable.
- 4 AC IN terminal (7)**
Connect the AC power cord.
- 5 ANALOG 2CH OUT L/R jacks (6)**
Connect to an audio component (stereo/2 channel) using the audio connecting cord.

Note

Only the audio signals of the CD can be output from the DIGITAL (CD) OUT connectors shown in **2** and **3**. Those of the Super Audio CD cannot be output through DIGITAL (CD) OUT.

Remote Parts Descriptions

- 1 CONTINUE button (20)**
Press to resume normal play from Shuffle Play or Programme Play.
- SHUFFLE button (20)**
Press to select Shuffle Play.
- PROGRAM button (21)**
Press to select Programme Play.
- 2 DISPLAY MODE button (16)**
Press to turn off the information.
- 3 TIME/TEXT button (15)**
Each time you press the button, the playing time of the track, the total remaining time on the disc, or TEXT information appears in the display.
- 4 Number buttons (18)**
Press to enter the track numbers.
- 5 >10 button (18)**
Press to locate a track numbered over 10.
- 6 REPEAT button (19)**
Press repeatedly to play all tracks or only one track on the disc.
- 7 A↔B button (20)**
Press to select Repeat A-B Play.
- 8 ▷ button (14)**
Press to start play.
- button (14)**
Press to pause play.
- button (14)**
Press to stop play.
- 9 AMS ◀◀/▶▶ (AMS: Automatic Music Sensor) buttons (18)**
Press to locate a specific track.
- 10 ◀▶ buttons (18)**
Press to locate a portion you want to play within a track.
- 11 INDEX ◀/▶ buttons (18)**
Press to locate a specific point marked with an index signal when you play a disc that has index signals.

- 12 SACD/CD button (14)**
Each time you press the button, "SACD" or "CD" appears in the display. Select the type of CD you want to play.
- 13 MULTI/2CH button (14)**
Press to select the playback area when the 2 channel + Multi-channel Super Audio CD (page 13) is loaded.
- 14 ENTER button (25)**
Press to decide the selection.
- 15 CLEAR button (21)**
Press to delete a programmed track number.
- 16 LEVEL ADJ button (25)**
Press to adjust the output level balance for the Multi-channel management function (page 23).
- 17 CHECK button (21)**
Press to check the programmed order.

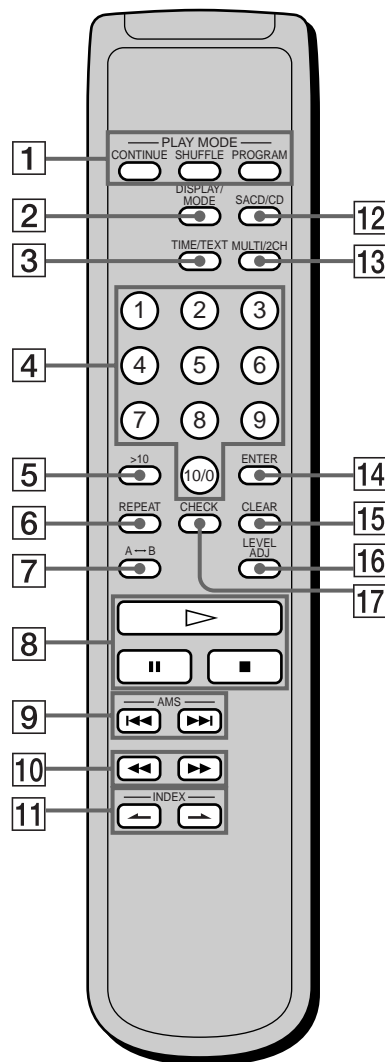

Playing Discs

This chapter explains the various ways to play discs.

Compatible Disc Types

You can play the following discs with this player. Depending on the type of disc to be played, select the appropriate indicator by pressing SACD/CD or MULTI/2CH (pages 14).

Classification by the layer configuration

Super Audio CD (single layer disc)

This disc consists of a single HD (high density) layer. When you play this disc, the player is set to the Super Audio CD playback mode automatically.

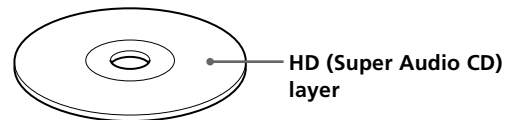

Super Audio CD (dual layer disc)

This disc consists of dual HD layers and is capable of extended play over long periods. When you play this disc, the player is set to the Super Audio CD playback mode automatically. Also, as the dual layer disc consists of dual HD layers on one side only, it is not necessary to turn the disc over.

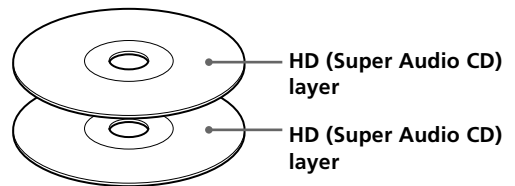

Conventional CD

This disc is the standard format. When you play this disc, the player is set to the Conventional CD playback mode automatically.

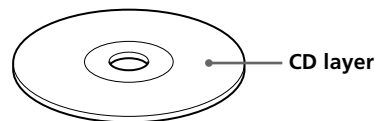

Super Audio CD + CD (Hybrid disc)

This disc consists of an HD layer and a CD layer. Press SACD/CD to select the layer you want to listen to. Also, as the dual layers are on one side, it is not necessary to turn the disc over. You can play the CD layer using a conventional CD player.

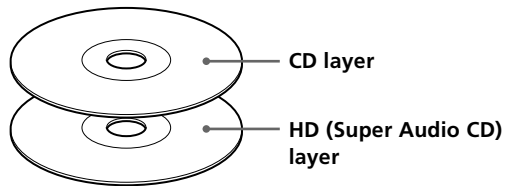

Classification by the channel configuration of the Super Audio CD

2 channel Super Audio CD

This disc consists of the 2 channel playback area. When you play this disc, the player is set to the 2 channel playback mode automatically.

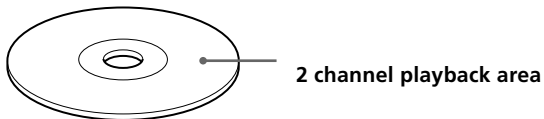

Multi-channel Super Audio CD

This disc consists of the multi-channel playback area. When you play this disc, the player is set to the multi-channel playback mode automatically.



2 channel + Multi-channel Super Audio CD

This disc consists of the 2 channel playback area and the multi-channel playback area. Press MULTI/2CH to select the playback area you want to listen to.

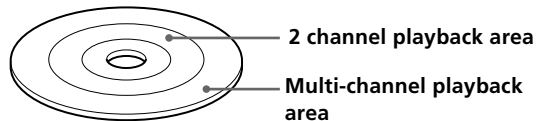

You can select the default playback area (2 channel playback or multi-channel playback area).

- 1** During stop mode, press MENU.
- 2** Turn ◀◀ AMS ▶▶ until "M/2CH SELECT" appears in the display.
- 3** Press ◀◀ AMS ▶▶.
The current playback area appears.
- 4** Turn ◀◀ AMS ▶▶ to select desired playback area, then press ◀◀ AMS ▶▶.

Incompatible Discs

This player cannot play the following discs. If you try to play them, the error message "TOC Error" or "No Disc" will appear or there will be no sound.

- CD-ROM
- DVD, etc.

Playing a Disc

The operations for normal play and the basic operations during play are explained below.

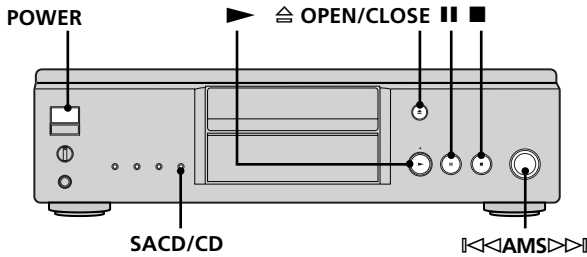

- 1** Turn on the amplifier. Turn down the volume level to the lowest.
- 2** Select the player position using the input selector on the amplifier.
- 3** Press **POWER** to turn on the player.
- 4** Press **OPEN/CLOSE** to open the disc tray, and place a disc on the tray.

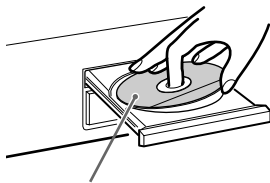

With the label side up

- 5** Press **SACD/CD** to select the SACD or CD.
Each time you press the button, the SACD or CD appears alternately in the display. Select the type of disc on the tray. For details, see page 12.
- 6** Press **▶**.
Playback starts from the first track. If you want to start playing from a specific track, turn **AMS** to select the track number before pressing **▶**.
- 7** Adjust the volume on the amplifier.

Basic operations during play

| To | Press |
|--|-------------------------------|
| Stop play | ■ |
| Pause play | |
| Resume play after pausing | or ▶ |
| Locate a succeeding track | Turn ◀◀AMS▶▶ clockwise |
| Locate the beginning of the current track or a preceding track | Turn ◀◀AMS▶▶ counterclockwise |
| Eject the disc | OPEN/CLOSE |

💡 If you turn on the player when a disc is already loaded
Playback starts automatically. If you connect a commercially available timer, you can set it to start playing the disc at any time you want.

💡 To select a layer you want to listen to when playing a hybrid disc (page 13)
After you stop play using ■, press SACD/CD repeatedly to light either the "SACD" or "CD."

💡 To select a playback area you want to listen to when playing a 2 channel + Multi-channel Super Audio CD (page 13)
After you stop play using ■, press MULTI/2CH repeatedly to light either the "MULTI CH" or "2 CH."

Note
During playback, increase the volume level gradually starting from the lowest level. The output from this unit may contain band width that are out of the normal listening range. This may cause damage to the speakers or ears.

Using the Display

The display window shows various information about the disc or track being played. This section describes the current disc information and information that appears for each play status.

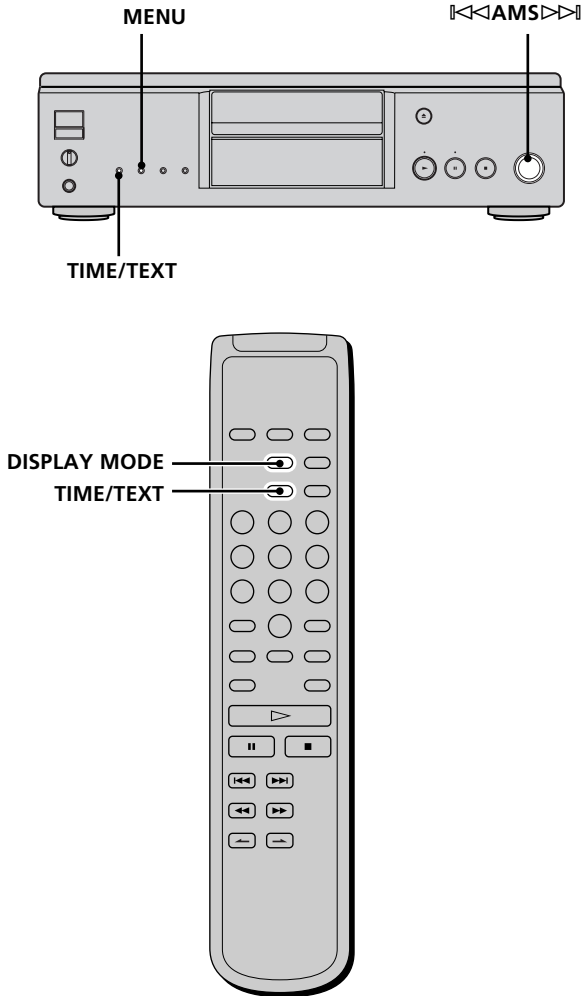

Disc information when a disc is loaded

Depending on the disc that is currently loaded, the display shows as follows:

2 channel Super Audio CD

| | | | | |
|----------------|---|---|---|---|
| SUPER AUDIO CD | 1 | 2 | 3 | 4 |
| | 6 | 7 | 8 | 9 |
| 2 CH | | | | |

Multi-channel Super Audio CD

| | | | | |
|----------------|---|---|---|---|
| SUPER AUDIO CD | 1 | 2 | 3 | 4 |
| | 6 | 7 | 8 | 9 |
| MULTI 5.1 CH | | | | |

| | | | | |
|----------------|---|---|---|---|
| SUPER AUDIO CD | 1 | 2 | 3 | 4 |
| | 6 | 7 | 8 | 9 |
| MULTI 5 CH | | | | |

| | | | | |
|----------------|---|---|---|---|
| SUPER AUDIO CD | 1 | 2 | 3 | 4 |
| | 6 | 7 | 8 | 9 |
| MULTI CH | | | | |

During playback a 5.1 channel Super Audio CD

During playback a 5 channel Super Audio CD

During playback other Super Audio CDs or during stop mode

Conventional CD

| | | | | |
|----|---|---|---|---|
| | 1 | 2 | 3 | 4 |
| | 6 | 7 | 8 | 9 |
| CD | | | | |

Displaying information while the player is stopped

Press **TIME/TEXT**.

The display shows the total number of tracks and total playing time.

Total number of tracks Total playing time

| | | | | | | | | |
|-------|-----|-----|----------------|---|---|---|---|----|
| TRACK | MIN | SEC | SUPER AUDIO CD | 1 | 2 | 3 | 4 | 5 |
| 10 | 45 | 28 | | 6 | 7 | 8 | 9 | 10 |
| | | | MULTI CH | | | | | |

Using the Display

Displaying information while the player is playing

Press TIME/TEXT.

Each time you press the button, the current track number and its elapsed time or remaining time appears, or the total remaining time for the disc appears in the display. When the player detects a Multi-channel Super Audio CD, the channel information appears before the default display appears.

Playing track number and elapsed playing time of the current track (default display)



Press TIME/TEXT



Playing track number and remaining time of the current track



Press TIME/TEXT



Total remaining time on the disc



Press TIME/TEXT



Channel information (appears only when the player detects a Multi-channel Super Audio CD)

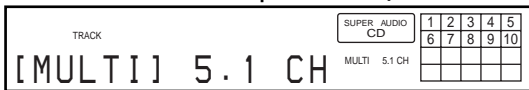

Turning off the information in the display



Each time you press DISPLAY MODE on the remote while playing a disc, the display turns off and on alternately. Even when the display is turned off, the display turns on if you pause or stop play. When you resume play, the display turns off again.

Before you start playing, when you press DISPLAY MODE to turn off the display, "Display Off" appears, and when you press the button to turn on the display, "Display On" appears.

Displaying the information of a TEXT disc

TEXT discs contain information, such as the disc name or artist name, as well as the audio signals. This player can display the disc name, artist name, and current track name as TEXT information.

When the player detects a TEXT disc, "TEXT" appears in the display. If your TEXT disc has several languages, "TEXT" and "MULTI" appear in the display. When you want to check the information in another language, see "Displaying the information of a TEXT disc in other languages" on page 17.

Displaying the information of a TEXT disc in stop mode

Press TIME/TEXT.

Each time you press the button, the disc name or artist name appears in the display. When you select the artist name, "ARTIST" appears in the display.

• Before you start playing

Disc title

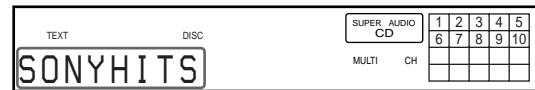

Press TIME/TEXT



Artist name



Press TIME/TEXT



Total number of tracks and total playing time



Press
TIME/
TEXT

Display information of a TEXT disc while playing a disc

The current track name appears. If the disc name has more than 15 characters, the first 14 characters will remain after the name scrolls by in the display.

When the player detects a Multi-channel Super Audio CD, the channel information appears before the playing time of the current track appears.

- While playing a disc

Track title



Press TIME/TEXT

Channel information (appears only when the player detects a Multi-channel Super Audio CD)



Playing time of the current track



Press TIME/TEXT



Remaining time on the current track



Press TIME/TEXT



Remaining time on the disc



Press
TIME/
TEXT

Displaying the information of a TEXT disc in other languages

You can change the displayed language if the TEXT disc has multi language capacity. When the player detects such a TEXT disc, "TEXT" and "MULTI" appear in the display. Change the language according to the procedures below.

- 1 Press MENU in stop mode.
- 2 Turn ◀◀ AMS ▶▶ until "LANGUAGE" appears in the display.
- 3 Press ◀◀ AMS ▶▶.

The current selected language (English, French, German, etc.) flashes.
If the player cannot display the language used in a TEXT disc, "Other Lang" appears in the display.
- 4 Turn ◀◀ AMS ▶▶ until the desired language appears in the display.
- 5 Press ◀◀ AMS ▶▶.

After a few seconds, the information appears in the selected language.

Notes

- The display may not show all the characters, depending on the disc.
- This player can display only the disc name, artist name, and track names from TEXT discs. Other information cannot be displayed.

Locating a Specific Track

During stop or play mode, you can locate any track to be played.

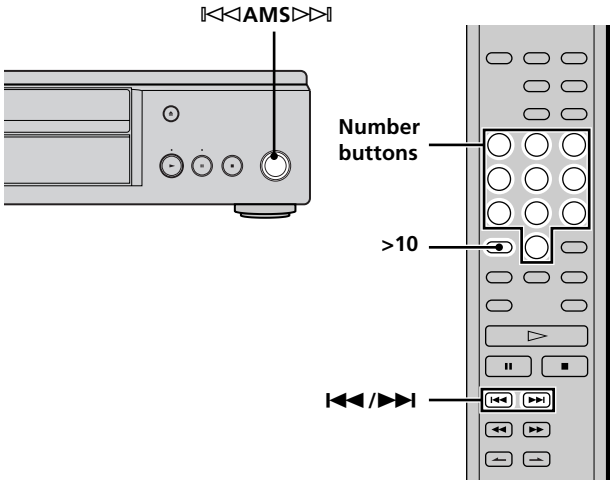

| To locate | You need to |
|---------------------------------|--|
| The next or succeeding tracks | Turn AMS clockwise until you find the track. When using the remote, press Fast Forward repeatedly until you find the track. |
| The current or preceding tracks | Turn AMS counterclockwise until you find the track. When using the remote, press Fast Reverse repeatedly until you find the track. |
| A specific track directly | Turn AMS until you find the track number you want. When using the remote, press Fast Reverse or Fast Forward repeatedly until you find the track. |

Locating a track directly by entering the track number

Press the number button(s) to enter the track number.

Lightbulb icon To enter a track number over 11

- 1 Press **>10**.
- 2 Enter the corresponding digits.
To enter 0, press 10/0 instead.

Examples:

- To play track number 30, press **>10**, then 3 and 10/0.
- To play track number 100, press **>10** twice, then 1, and 10/0 twice.

Locating a Particular Point in a Track

You can locate a particular point in a track during play or play pause.

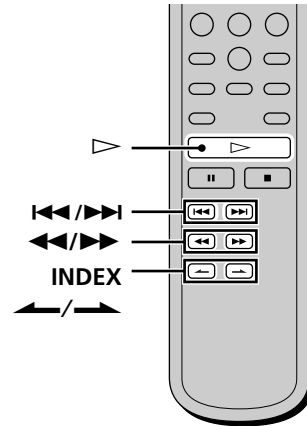

Locating a point while monitoring the sound (Search)

Press and hold **Fast Forward** during play.

You will hear intermittent playback as the disc goes forward or reverses.

When you reach the desired point, release the button.

Locating a point by observing the time indication (High-Speed Search)

Press and hold **Fast Forward** during play pause.

You will not hear the playback sound.

Lightbulb icon When "Over!!" appears in the display

The disc has reached its end. Press **Fast Reverse** or **Fast Forward** to go back.

Note

Tracks that are only a few seconds long may be too short for monitoring. In this case, the player may not search correctly.

Locating a point using the index function (Index Search)

Press **INDEX** (right arrow) or **INDEX** (left arrow) repeatedly in play or pause mode.

Lightbulb icon What is an INDEX?

Some SACD or CD are provided with an index marking system which divides tracks or discs into smaller segments. This is especially useful when you want to locate a certain point within a long track (in classical music for example). The index search function works only when you use a commercially available indexed discs (usually indicated on the label).

Locating a point by setting the start time (Time Search)

- 1 Press **⏮/⏭** to select the desired track in stop mode.
- 2 Press and hold **⏮/⏭** to set the time to start play while looking at the display.
You can set the time from the beginning of the desired track when you press **⏭** at first, and set the time from the end of the desired track backward's when you press **⏮** at first.



- 3 Press **▷**.
Play will start at the time search.

Playing Tracks Repeatedly



You can play an entire disc or portions thereof repeatedly. This function can be used with Shuffle Play to repeat all the tracks in random order (page 20), or with Program Play to repeat all the tracks in a program (page 21). You can also repeat a specific track or portion within a track.

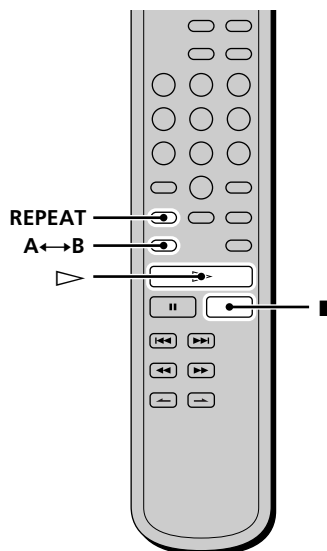

Note

If you turn off the player or disconnect the mains lead, the player will store the last setting of repeat play ("Repeat All" or "Repeat 1") and recall it the next time you turn on the player. However, the setting of the Repeat A-B Play will be cancelled if you turn off the player or disconnect the mains lead.

Repeating all the tracks on the disc (Repeat All Play)

Press **REPEAT** once, then press **▷**.

"REPEAT" appears in the display and Repeat All Play starts.

The repeat play changes depending on the play mode you select.

| When the play mode is | The player repeats |
|------------------------|---|
| Normal play (page 14) | All the tracks in sequence |
| Shuffle Play (page 20) | All the tracks in random order |
| Program Play (page 21) | All the tracks in the program in sequence |

To stop Repeat All Play

Press **■**.

To resume normal play

Press **REPEAT** repeatedly until "REPEAT" goes off.

Playing Tracks Repeatedly

Repeating the current track (Repeat 1 Play)

While the track you want to repeat is being played, press REPEAT repeatedly until "REPEAT 1" appears in the display.

Repeat 1 Play starts.

To stop Repeat 1 Play

Press ■.

To resume normal play

Press REPEAT repeatedly until "REPEAT 1" goes off.

Repeating a specific portion within a track (Repeat A-B Play)

You can specify one portion within a track to be played repeatedly. Note that the portion that you specify must be within the boundaries of a single track.

1 While the player is playing, press A↔B at the starting point (point A) of the portion to be played repeatedly.

"REPEAT" appears and "A" flashes in the display.

2 Continue playing the track (or press ►►) to locate the ending point (point B), then press A↔B.

"REPEAT A-B" appears and Repeat A-B Play starts.

To stop Repeat A-B Play and resume normal play

Press REPEAT or ■.

You can set a new starting point and ending point during Repeat A-B Play

You can change the current ending point to a new starting point, then specify a new ending point to repeat another portion right after the current portion.

1 During Repeat A-B Play, press A↔B.

The current ending point changes to the new starting point (point A).

"REPEAT" lights up and "A" flashes in the display.

2 Locate the new ending point (point B) and press A↔B.

"REPEAT A-B" lights up and the player starts to repeat the newly specified portion.

When you want to restart from the starting point A, press ► during A↔B repeat.

Playing Tracks in Random Order (Shuffle Play)

When you select Shuffle Play, the player plays all the tracks on the disc in random order.

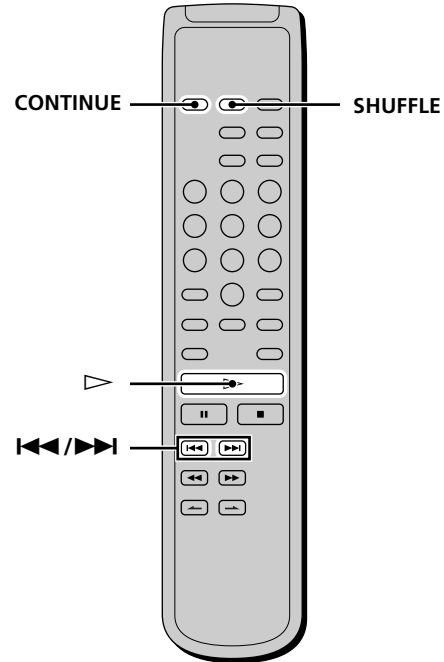

1 Press SHUFFLE in stop mode.

2 Press ►.

Shuffle Play starts.

"[CD]" appears while the player is "shuffling" the tracks. The player will stop after playing all the tracks once.

To resume normal play

Press CONTINUE.

You can locate tracks during Shuffle Play

Press ◀◀/▶▶.

Press ▶▶ to locate the next track or press ◀◀ to locate the beginning of the current track. The player does not go back to tracks which have already been played.

Creating Your Own Program (Program Play)

You can pick out the tracks that you like and specify the playback order in a program containing up to 32 tracks (or 999 min. 59 sec. in total program time)

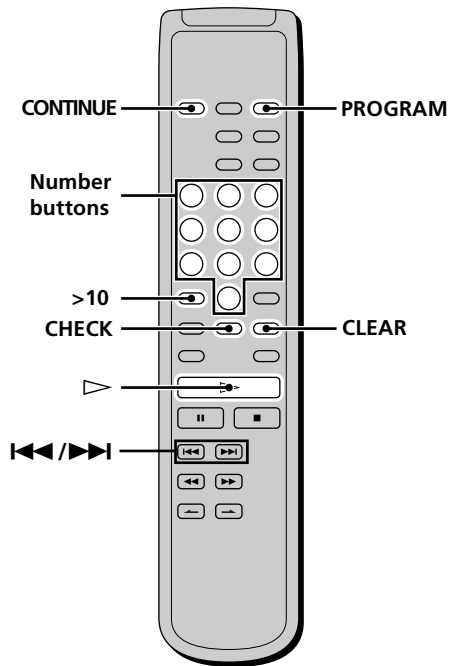



- 1 Press PROGRAM in stop mode.**
"PROGRAM" appears in the display.
- 2 Press the number buttons to enter the track number.**

If you entered the wrong track number
Press CLEAR to erase the track number and reenter the correct track number using the number buttons.

To select a track number over 11
Press >10 (page 18).
- 3 Repeat step 2 to enter other tracks.**
Each time you enter a track number, the total program time appears in the display.
- 4 Press ▷.**
Program Play starts.

To resume normal play
Press CONTINUE.

 **The program remains even after Program Play ends**
Press ▷ to play from the beginning of the program again.
The program remains even if you stop play.

Note
If you turn off the player, disconnect the mains lead, or press  OPEN/CLOSE, the program will be erased.

Checking the contents of the program

Before you start playing or while the player is playing, press CHECK.

Each time you press the button, the track numbers will appear in the display in the programmed order. When you press CHECK while the player is playing, the track number appears from the current track number.

Changing the contents of the program

You can change the contents of the program in stop mode.

| To | Do the following: |
|--|--|
| Erase a track | <ol style="list-style-type: none"> 1 Press CHECK repeatedly until the track number you want to erase appears. 2 Press CLEAR. |
| Erase from the last track in the program | <p>Press CLEAR.</p> <p>Each time you press the button, the last track of the program is erased.</p> |
| Add a track to the end of the program | <p>Press  to select the track you want to add, then press PROGRAM. When using the remote, press the number button of the track to be added.</p> |
| Erase all tracks | <p>Hold down CLEAR (for about 2 seconds) until "Prog CLEAR" appears in the display.</p> |

Listening to a CD Using a Filter (Digital Filter Function)

This player is equipped with a digital filter that eliminates noise generated during sampling. By selecting type of filters, you can adjust the sound quality.

You can select "STANDARD" or "OPTION." (The default setting is "STANDARD.")

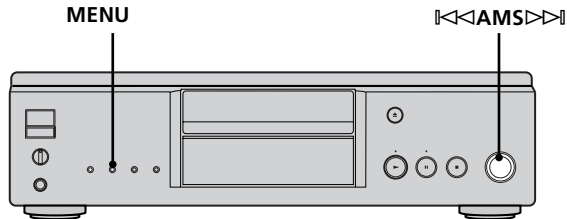

- 1 Press MENU.
- 2 Turn ◀◀ AMS ▶▶ until "D. FILTER" appears in the display.
- 3 Press ◀◀ AMS ▶▶.
- 4 Turn ◀◀ AMS ▶▶ until desired filter name ("STANDARD" or "OPTION") appears in the display.
- 5 Press ◀◀ AMS ▶▶.
When you select "OPTION," "FILTER" flashes in the display.

Characteristics of each digital filter

STANDARD

Provides a wide frequency range and spatial feeling.

OPTION

Provides smooth and powerful sound with clear image position.

Notes

- Digital filters are effective only when you play a conventional CD. You cannot select the digital filter when you play a Super Audio CD.
- According to the disc or connected equipment, there may be no noticeable effect after switching the filter.

Setting the DIGITAL OUT on/off

You can set the digital out mode to on (the digital signals can be output) or off (the digital signals cannot be output). When you use the DIGITAL (CD) OUT COAXIAL or DIGITAL (CD) OUT OPTICAL connector, set the digital mode to on ("D.OUT ON"). (The default setting is "D.OUT ON.")

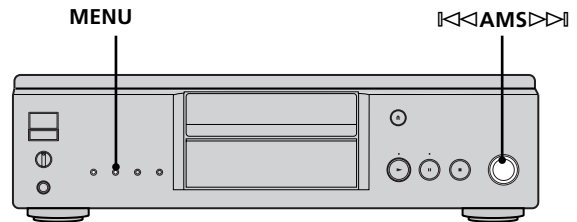

- 1 Press MENU.
- 2 Turn ◀◀ AMS ▶▶ until "D. OUTPUT" appears in the display.
- 3 Press ◀◀ AMS ▶▶.
- 4 Turn ◀◀ AMS ▶▶ until desired digital mode ("D.OUT ON" or "D.OUT OFF") appears in the display.
- 5 Press ◀◀ AMS ▶▶.

Note

When you play a Super Audio CD, this function does not work and no signal is output from the DIGITAL (CD) OUT connectors.

Listening to a Multi-channel Super Audio CD

(Multi-channel management function)

This player is equipped with a Multi-channel management function that sets the playback mode of the Super Audio CD by the DSD-DSP (built into the player) according to the layout or size of your speaker.

Example of the speaker layout

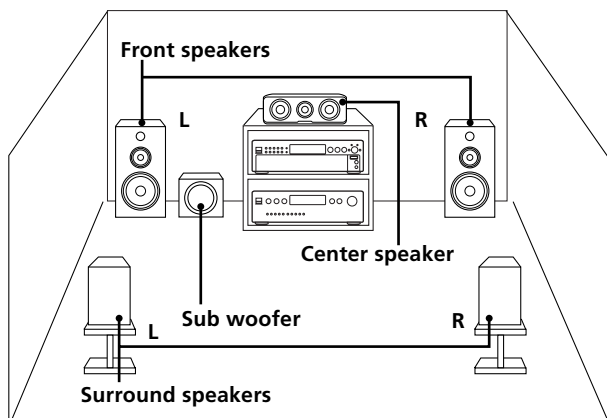

To set the Multi-channel management:

- 1 Select the appropriate preset playback mode (2 channel playback or Multi-channel playback).
- 2 Adjust the output level balance of each speaker (only when you select the Multi-channel playback mode).

Notes

- This features only work when you play the Super Audio CD.
- You may not be able to adjust the output level balance depending on the speaker layout mode that you selected.

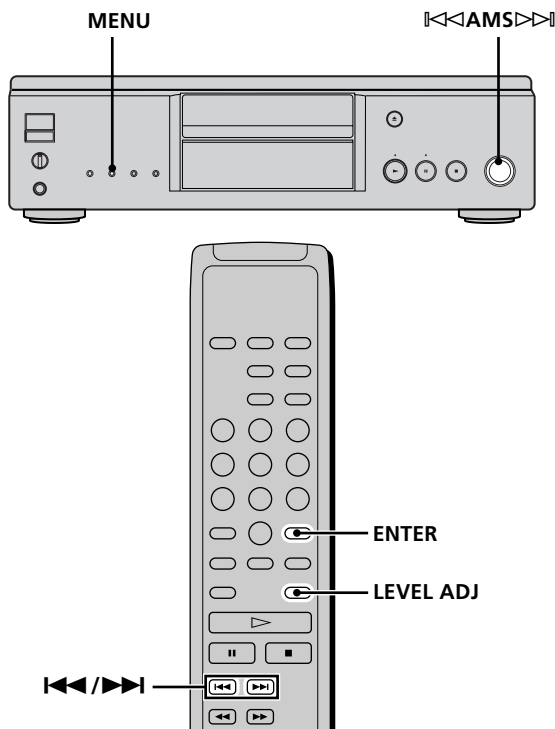

Selecting 2 channel playback mode

- 1 Press MENU.
- 2 Turn **AMS** until "2CH SPK MODE" appears in the display.
- 3 Press **AMS**.
The playback mode appears in the display.

| Playback mode | Front speakers | Sub woofer |
|---------------|--|------------|
| 2CH Direct | Each signal outputs directly from front speakers. No signal outputs from the Sub woofer. | |
| 2CH + SW | ○* | ○ |

* The audio signal is output from the ANALOG 5.1CH FRONT L/R jacks and no signal is output from the ANALOG 2CH OUT jacks.

- 4 Turn **AMS** until desired mode appears in the display.
- 5 Press **AMS**.

Note

You cannot operate this function when the player is in the CD or Multi-channel playback mode. Operate this function when the player is in the 2 channel Super Audio CD playback mode, the disc tray is opened, or no discs are in the player.

Selecting Multi-channel playback mode

- 1 Press MENU.
- 2 Turn **AMS** until "MCH SPK MODE" appears in the display.
- 3 Press **AMS**.
The playback mode appears in the display.

| Playback mode | Front speakers | Center speaker | Surround speakers | Sub woofer |
|-----------------|---|----------------|-------------------|------------|
| MCH Direct | Each signal outputs directly from each speaker. | | | |
| 5 - Large + SW | Large | Large | Large | ○ |
| 5 - Large | Large | Large | Large | — |
| 5 - Small + SW | Small | Small | Small | ○ |
| FRT - Large +SW | Large | Small | Small | ○ |
| FRT - Large | Large | Small | Small | — |
| No - CNTR + SW | Large | — | Large | ○ |
| No - CNTR | Large | — | Large | — |

About “Large” or “Small” speaker

A “Large” speaker is a speaker that can reproduce bass frequencies plentifully. If you select “Small” for the surround speakers, the bass frequencies will come from the front speakers and/or sub woofer.

For normal use, select “MCH Direct” or set all the speakers to “Large” (ex. “5 – Large + SW,” “5 – Large,” etc.). If the sound is noisy or the Multi-channel playback is not effective while playing a Multi-channel Super Audio CD, change the settings of the speakers concerned to “Small.”

4 Turn **◀◀ AMS ▶▶** until desired mode appears in the display.

5 Press **◀◀ AMS ▶▶**.

The output level balance setting display appears.

To set the output level balance, go to Step 4 in “Adjusting the output level balance on the front panel of the player” on page 24 or Step 2 in “Adjusting the output level from the remote” on page 25.

To return to the normal display, press MENU.

Notes

- The Multi-channel management function does not work when you select “MCH Direct” (you cannot set the output level balance of each speaker).
- The front speaker setting is set to “Large” automatically when you set the Sub woofer to “—.”
- When you play a track that does not contain the LFE* signal, the signal for the Sub woofer does not output. Therefore, when you select “MCH Direct,” “5 – Large + SW,” or “No – CNTR + SW,” no signal outputs from the Sub woofer. However, when you select “5 – Small + SW” or “FRT – Large +SW” (when you set the speaker setting to “Small”), the bass frequencies will come from the sub woofer.

* Low Frequency Enhancement (described as “.1 CH”)

Adjusting the output level balance of each speaker

You can adjust following items with the Multi-channel management function:

CNTR BALANCE

The relative output level balance between the front speakers (FRONT L/R) and the center speaker (CENTER)

SURR BALANCE

The relative output level balance between the front speakers (FRONT L/R) and the surround speakers (SURR L/R)

SW BALANCE

The relative output level balance between the front speakers (FRONT L/R) and the sub woofer (SUB WOOFER)

Note

Some adjustment may not work depending on the Multi-channel playback mode that you selected.

Adjusting the output level balance on the front panel of the player

You can adjust the output level balance of each speaker while listening during playback. You can also adjust while listening to the test tone during stop mode.

1 Press MENU.

2 Turn **◀◀ AMS ▶▶** until “LEVEL ADJUST” appears in the display.

3 Press **◀◀ AMS ▶▶**.

During playback, go to Step 6.

4 Turn **◀◀ AMS ▶▶** until “TONE ON” appears in the display.

5 Press **◀◀ AMS ▶▶**.

The test tone issues from the speakers in sequence with the speaker type appearing in the display.

6 Turn **◀◀ AMS ▶▶** until the desired item appears in the display.

Select the item from “CNTR BALANCE,” “SURR BALANCE,” or “SW BALANCE.”

Note

When you set the Sub woofer to “—” in the Multi-channel playback mode (page 23), “SW BALANCE” does not appear. Similarly, “CNTR BALANCE” or “SURR BALANCE” does not appear when you set the corresponding speaker to “—.”

7 Press **◀◀ AMS ▶▶**.

The balance adjustment display appears. In stop mode, the test tone is output from the selected speaker.
 Example: When you select “SURR BALANCE” during stop mode, the test tone is output from the front speakers and surround speakers.



5 Press ENTER.

The balance adjustment display appears. In stop mode, the test tone is output from the selected speaker.
 Example: When you select “SURR BALANCE” during stop mode, the test tone is output from the front speakers and surround speakers.



8 Turn **◀◀ AMS ▶▶** to adjust the output level.



6 Press **◀◀/▶▶** repeatedly to adjust the output level.

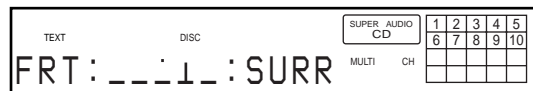

9 Press **◀◀ AMS ▶▶**.

The player status returns to Step 6. Repeat Step 6 through 9 for more adjustments.

10 Press MENU after you finish adjusting.

The display returns to the normal display.

Adjusting the output level from the remote

You can adjust the output level of each speaker from the listening position by using the supplied remote.

1 Press LEVEL ADJ during playback or stop mode.

During playback, go to Step 4.

2 Press **◀◀/▶▶** repeatedly until “TONE ON” appears in the display.

3 Press ENTER.

The test tone issues from the speakers in sequence with the speaker type appearing in the display.

4 Press **◀◀/▶▶** repeatedly until the desired item appears in the display.

Select the item from “CNTR BALANCE,” “SURR BALANCE,” or “SW BALANCE.”

Note

When you set the Sub woofer to “—” in the Multi-channel playback mode (page 23), “SW BALANCE” does not appear. Similarly, “CNTR BALANCE” or “SURR BALANCE” does not appear when you set the corresponding speaker to “—.”

7 Press ENTER.

The player status returns to Step 4. Repeat Step 4 through 7 for more adjustments.

8 Press LEVEL ADJ after you finish adjusting.

The display returns to the normal display.

Additional Information

This chapter provides additional information that will help you understand and maintain your Super Audio CD player.

Precautions

On safety

- Caution — The use of optical instruments with this product will increase eye hazard.
- Should any solid object or liquid fall into the cabinet, unplug the player and have it checked by qualified personnel before operating it any further.
- AC power cord must be changed only at the qualified service shop.
- The unit is not disconnected from the AC power source (mains) as long as it is connected to the wall outlet, even if the unit itself has been turned off.

On power sources

- Before operating the player, check that the operating voltage of the player is identical with your local power supply. The operating voltage is indicated on the nameplate at the rear of the player.
- The player is not disconnected from the mains as long as it is attached to the mains, even if the player itself has been turned off.
- If you are not going to use the player for a long time, be sure to disconnect the player from the mains. To disconnect the mains lead, grasp the plug itself; never pull the cord.

On placement

- Place the player in a location with adequate ventilation to prevent heat build-up in the player.
- Do not place the player on a soft surface such as a rug that might block the ventilation holes on the bottom.
- Do not place the player in a location near heat sources, or in a place subject to direct sunlight, excessive dust or mechanical shock.

On operation

- If the player is brought directly from a cold to a warm location, or is placed in a very damp room, moisture may condense on the lenses inside the player. Should this occur, the player may not operate properly. In this case, remove the disc and leave the player turned on for about an hour until the moisture evaporates.
- During power on, some noise may be heard while the disc is being loaded into the Super Audio CD player. This is not a malfunction.

On adjusting the volume

- Do not turn up the volume too much while listening to a portion with very low level inputs or no audio signals. If you do, the speakers may be damaged when a peak level portion is played.

On inserting a disc

- You may hear a transmission or a mechanical sound from the player. This indicates that the player is automatically adjusting its internal mechanisms according to the inserted disc. You may also hear the mechanical sound from the player when you insert a warped disc.

On cleaning

- Clean the cabinet, panel, and controls with a soft cloth slightly moistened with a mild detergent solution. Do not use any type of abrasive pad, scouring powder, or solvent such as alcohol or benzine.

On transportation

- Be sure to remove the disc on the tray.
- Be sure to close the disc tray.

If you have any questions or problems concerning your player, please consult your nearest Sony dealer.

Notes on Discs

On handling discs

- To keep the disc clean, handle the disc by its edge. Do not touch the surface.
- Do not stick paper or tape on the disc.

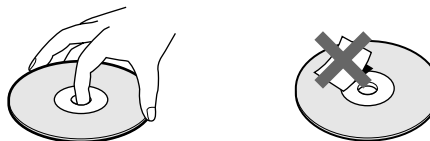

- Use only round-shaped discs. If you use a special shaped disc (e.g., star-shaped, heart-shaped, or square-shaped, etc.), the player may be damaged.
- Do not use a disc with a seal attached on such as on a used disc or rental disc.

On keeping discs

- Do not expose the disc to direct sunlight or heat sources such as hot air ducts.
- After playing, store the disc in its case. If you put it on top of another disc without the case, the disc may be damaged.

On placing discs on the disc tray

- Make sure the disc is positioned securely on the tray. If not, the player or the disc may be damaged.

On cleaning

- If the disc is dirty with fingerprints or dust, it may lessen the quality of the audio out.
- Before playing, clean the disc with a cleaning cloth. Wipe the disc from the centre out.

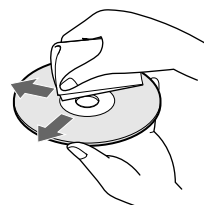

- Clean the disc with a soft cloth slightly moistened with water, and remove moisture with a dry cloth.
- Do not use solvents such as benzine, thinner, record cleaners, or anti-static spray.

Notes on CD-R/CD-RW playback

- Discs recorded on CD-R/CD-RW drives may not be played back because of scratches, dirt, recording condition, or the drive's characteristics. Besides, the discs, which are not yet finalized at the end of recording, cannot be played back.

Troubleshooting

If you experience any of the following difficulties while using the player, use this troubleshooting guide to help you remedy the problem. Should any problem persist, consult your nearest Sony dealer.

There is no sound.

- ➔ Check that the player is connected securely.
- ➔ Make sure you operate the amplifier correctly.
- ➔ When you use the headphones, adjust the volume with PHONE LEVEL.

There is no sound from the DIGITAL (CD) OUT connectors.

- ➔ The audio signals of the super audio CD cannot be output from the DIGITAL (CD) OUT connectors.
- ➔ The digital out mode is set to off. Set the digital mode to on (see page 22).

The disc does not play.

- ➔ There is no disc inside the player.
- ➔ The disc is placed upside down on the tray.
- ➔ Place the disc on the disc tray with the label side up.
- ➔ The disc is placed at an angle. Reload the disc.
- ➔ Clean the disc (see page 27).
- ➔ Moisture has condensed inside the player. Remove the disc and leave the player turned on for about an hour.
- ➔ There is an incompatible disc on the tray (see page 13).

The remote does not function.

- ➔ Remove any obstacles in the path of the remote and the player.
- ➔ Point the remote at the remote sensor on the player.
- ➔ If the batteries in the remote are weak, replace with new ones.

There is no sound from the SUB WOOFER jack.

- ➔ Select the playback mode so that the Sub woofer is set to "O" (page 23).
- ➔ When you play a track that does not contain the LFE signal, the signal outputs from the SUB WOOFER jack only when you select "5 - Small + SW" or "FRT - Large + SW" for the Multi-channel playback mode (page 24).

Specifications

When a super audio CD is played

| | |
|---------------------------------------|--|
| Playing frequency range | 2 Hz to 100 kHz |
| Frequency response | 2 Hz to 50 kHz (-3 dB) |
| Dynamic range | 108 dB or more |
| Total harmonic distortion rate | 0.0012 % or less |
| Wow and flutter | Value of measurable limit (± 0.001 % W. PEAK) or less |

When a CD is played

| | |
|---------------------------------------|--|
| Frequency response | 2 Hz to 20 kHz |
| Dynamic range | 100 dB or more |
| Total harmonic distortion rate | 0.0018 % or less |
| Wow and flutter | Value of measurable limit (± 0.001 % W. PEAK) or less |

Output connector

| | Jack type | Output level | Load impedance |
|---------------------------|---------------------------------|------------------------|--------------------------------------|
| ANALOG OUT | Phono jacks | 2 Vrms (at 50 kilohms) | Over 10 kilohms |
| DIGITAL (CD) OUT OPTICAL* | Square optical output connector | -18 dBm | (Light emitting wave length: 660 nm) |
| DIGITAL (CD) OUT COAXIAL* | Coaxial output connector | 0.5 Vp-p | 75 ohms |
| PHONES | Stereo phone jack | 10 mW | 32 ohms |

*Output only the audio signals of the CD

General

| | |
|--------------|--|
| Laser | Semiconductor laser (SACD: $\lambda = 650$ nm) (CD: $\lambda = 780$ nm) Emission duration: continuous |
|--------------|--|

Laser radiant power: 5.47 μ W at 650 nm

*These output is the value measured at a distance of about 200mm from the objective lens surface on the optical pick-up.

| | |
|---------------------------|---|
| Power requirements | 120 V AC, 60 Hz |
| Power consumption | 32 W |
| Dimensions (w/h/d) | 430 \times 130 \times 380 mm (17 \times 5 1/8 \times 15 in.) incl. projecting parts |
| Mass (approx.) | 16 kg (35 lbs 5 oz.) |

Supplied accessories

See page 4.

Design and specifications are subject to change without notice.

Index

A

- Accessories 4
- Amplifier (not supplied) 5
- AMS (Automatic Music Sensor) 14
- ANALOG OUT
 - 2CH 6
 - 5.1CH 5

B

- Batteries 4

C

- Cable
 - Coaxial digital 7
 - Optical digital 7
- Cord
 - Audio connecting 5

D, E, F, G

- DIGITAL (CD) OUT 7
- Digital filter 22
- Displaying information 15

H, I, J, K

- Hooking Up
 - Audio Components 5
 - Power 7

L

- Locating
 - a specific track 18
 - a particular point 18
 - by entering the track number 18
 - by observing the time indication (High-speed Search) 18
 - using the index function (Index Search) 18
 - while monitoring the sound (Search) 18

M, N

- Multi-channel management function 23
- Multi-channel Super Audio CD 13

O

- Output level balance 24

P, Q

- Pause play 14
- Place a disc 14
- Playback mode
 - 2 channel 23
 - Multi-channel 23
- Playing
 - a disc 14
 - by entering the track number 18
 - Multi-channel Super Audio CD 23
 - repeatedly 19
 - track in random order 20
- Program Play
 - Checking the contents of the program 21
 - Changing the contents of the program 21
 - how to create your own program 21

R

- Remote commander (remote) 11
- Repeat
 - A-B Play 20
 - All Play 19
 - 1 Play 20

S

- Search
 - High-speed search 18
 - Index search 18
 - Time Search 19
- Shuffle Play 20
- Super Audio CD 12

T, U, V, W, X, Y, Z

- TEXT 16
- TOC 13

Pour les utilisateurs au Canada

Cet appareil numérique de la classe B est conforme à la norme NMB-003 du Canada.

ATTENTION

POUR PREVENIR LES CHOCS ELECTRIQUES, NE PAS UTILISER CETTE FICHE POLARISEE AVEC UN PROLONGATEUR, UNE PRISE DE COURANT OU UNE AUTRE SORTIE DE COURANT, SAUF SI LES LAMES PEUVENT ETRE INSEREES A FOND SANS EN LAISSER AUCUNE PARTIE A DECOUVERT.

Bienvenue!

Nous vous remercions d'avoir fait l'acquisition d'un lecteur Super Audio CD Sony. Avant de faire fonctionner cet appareil, lisez attentivement le présent mode d'emploi et conservez-le pour toute référence ultérieure.

A propos de ce mode d'emploi

Les instructions contenues dans le présent mode d'emploi concernent le modèle SCD-XA777ES.

Conventions

- Les instructions présentées dans ce mode d'emploi se réfèrent aux commandes situées sur le lecteur. Vous pouvez également utiliser les commandes de la télécommande si elles portent le même nom que celles du lecteur.
- Les icônes suivantes sont utilisées dans ce mode d'emploi:



Indique que vous pouvez effectuer cette opération avec la télécommande.



Indique une astuce ou un conseil qui simplifie l'opération.

Caractéristiques

LÀ propos du Super Audio CD

- Le Super Audio CD représente la nouvelle génération de disques audio de qualité supérieure, dont le format d'enregistrement est le DSD (Direct Stream Digital) (les CD classiques utilisent le format PCM). Le format DSD, qui utilise une fréquence d'échantillonnage 64 fois supérieure à celle d'un CD classique et la quantification 1 bit, bénéficie d'une bande de fréquences et d'une plage dynamique sur la fréquence audible plus larges, ce qui lui permet de reproduire la musique avec une extrême fidélité par rapport au son original.
- Le Super Audio CD se présente soit sous la forme d'un disque stéréo bi-canal, soit sous la forme d'un disque multicanal pouvant contenir jusqu'à 6 canaux indépendants. Le Super Audio CD propose, grâce à sa caractéristique multicanal, un système de répartition des enceintes globalement similaire au canal 5.1 du système AV actuel.

Caractéristiques du lecteur

Ce lecteur est conçu pour lire les Super Audio CD bi-canal et multicanal ainsi que les CD classiques et offre les caractéristiques suivantes :

- mécanique à double optique capable de lire un Super Audio CD ou un CD classique, sur chaque longueur d'onde exclusive ;
- capacité d'accès plus rapide aux pistes grâce à un servomécanisme de pointe ;
- fonction de gestion multicanal permettant de régler l'environnement de lecture des différents canaux, en fonction de la répartition et de la taille de vos enceintes ;
- convertisseur N/A Super Audio et système sync numérique direct, qui offre une reproduction du son de meilleure qualité ;

Divers

- Un Super Audio CD peut comporter jusqu'à 255 numéros de plages/index. Cette fonctionnalité s'applique au modèle SCD-XA777ES.
- La télécommande fournie est capable de commander le SCD-XA777ES et un lecteur classique Sony.

TABLE DES MATIÈRES

Préparation 4

- Avant d'entamer les raccordements 4
- Raccordement de composants audio 5

Emplacement et fonction des composants 8

- Descriptions des composants du panneau frontal 8
- Description des composants du panneau arrière 10
- Description des composants de la télécommande 11

Lecture de disques 12

- Types de disques compatibles 12
- Lecture d'un disque 14
- Utilisation de la fenêtre d'affichage 15
- Localisation d'une plage spécifique 18
- Localisation d'un passage déterminé sur une plage 18
- Lecture de plages répétée 19
- Lecture de plages dans un ordre quelconque (lecture aléatoire) 20
- Création de votre propre programme musical (lecture programmée) 21
- Ecoute d'un CD à l'aide d'un filtre (fonction de filtre numérique) 22
- Activation/désactivation de DIGITAL OUT 22
- Lecture d'un Super Audio CD multicanal (fonction de gestion multicanal) 23

Informations complémentaires 26

- Précautions 26
- Remarques sur les disques 27
- Dépannage 28
- Spécifications 28
- Index 29

FR

Préparation

Ce chapitre présente des informations sur les accessoires fournis ainsi que sur le raccordement de différents composants audio au lecteur Super Audio CD. Lisez attentivement ce chapitre avant de raccorder quoi que ce soit au lecteur.

Avant d'entamer les raccordements

Vérification des accessoires fournis

Ce lecteur est fourni avec les éléments suivants :

- Câble de connexion audio
prise phono × 2 (rouge et blanc) ↔ prise phono × 2 (rouge et blanc) (3)
prise phono × 1 (noir) ↔ prise phono × 1 (noir) (2)
- Télécommande RM-SX700 (1)
- Piles R06 (AA) (2)
- Câble secteur (1)

Installation des piles dans la télécommande

Introduisez deux piles R06 (AA) dans le compartiment à piles en faisant correspondre les pôles + et – comme illustré dans le schéma suivant. Lorsque vous utilisez la télécommande, dirigez-la vers le capteur de télécommande  du lecteur.

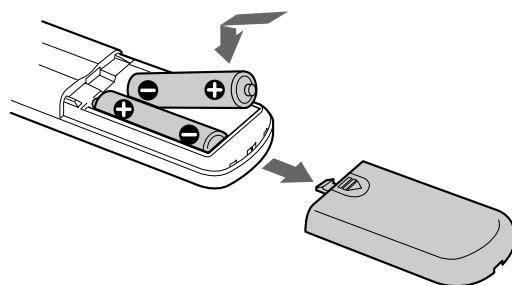

Quand faut-il remplacer les piles ?

Dans des conditions d'utilisation normales, les piles offrent une autonomie de fonctionnement d'environ six mois. Lorsque la télécommande n'agit plus sur le lecteur, remplacez les piles.

Remarques

- Ne laissez pas la télécommande à un endroit extrêmement chaud ou humide.
- Veillez à ce qu'aucun corps étranger ne pénètre à l'intérieur du boîtier de la télécommande, en particulier lorsque vous remplacez les piles.
- N'utilisez pas une pile usagée et une pile neuve en même temps.
- N'exposez pas le capteur de télécommande au rayonnement direct du soleil ou à des luminaires. Vous risquez sinon de provoquer un dysfonctionnement.
- Si vous prévoyez de ne pas utiliser la télécommande pendant une période prolongée, retirez-en les piles afin d'éviter tout dommage causé par une fuite des piles et la corrosion subséquente.

Raccordement de composants audio

Raccordez le lecteur Super Audio CD à un composant audio. Veillez à mettre tous les composants hors tension avant de procéder aux connexions et raccordez-les fermement de manière à éviter les bruits de souffle.

Si vous disposez d'un amplificateur équipé de prises d'entrée 5.1CH (amplificateur multicanal, amplificateur AV...), raccordez le lecteur à l'amplificateur via les prises ANALOG 5.1CH OUT pour pouvoir écouter votre Super Audio CD multicanal et apprécier la lecture sur plusieurs canaux.

Pour une lecture simple, raccordez le lecteur à l'amplificateur via les prises ANALOG 2CH OUT.

Raccordement via les prises ANALOG 5.1CH OUT

Utilisez les câbles de connexion audio. Raccordez les prises ANALOG 5.1CH OUT (FRONT L/R, SURR L/R, CENTER, SUBWOOFER) aux prises correspondantes de votre amplificateur. Pour le raccordement sur FRONT ou SURR, utilisez les câbles de connexion (prise rouge et prise blanche) en vérifiant la concordance de couleur entre la broche et la prise : le blanc (gauche) sur le blanc et le rouge (droite) sur le rouge. Pour le raccordement sur CENTER et SUB WOOFER, utilisez les câbles de connexion (noir).

Raccordement sur FRONT ou SURR

Câbles de connexion audio (rouge et blanc) (fournis)

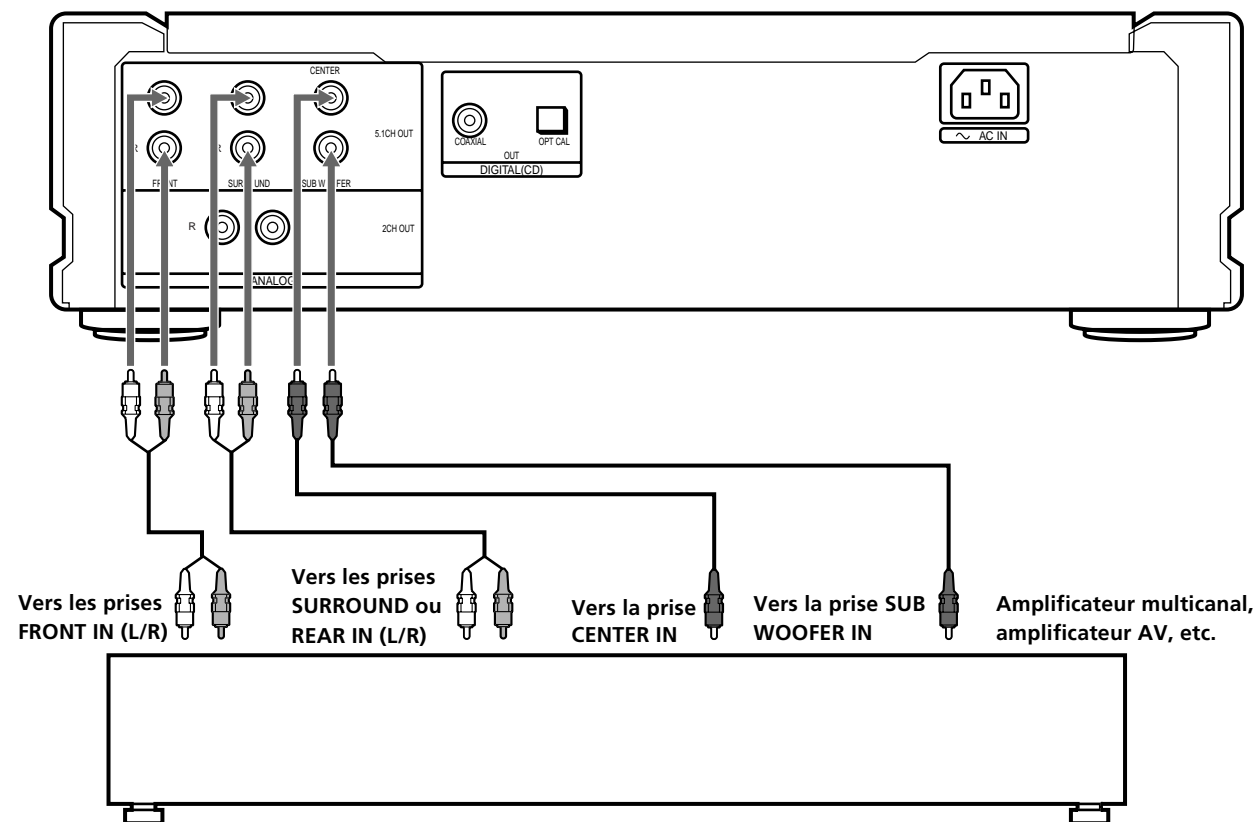

Raccordement sur CENTER ou SUB WOOFER

Câbles de connexion audio (noir) (fournis)



Remarques

- Pour la connexion multicanal, raccordez les prises ANALOG 2CH OUT en utilisant également le câble audio de façon à pouvoir lire un CD (ou un SACD), après avoir réglé le sélecteur de sources de votre amplificateur sur entrée CD (ou SACD).
- Lors de la lecture d'un CD traditionnel ou d'un Super Audio CD bi-canal, aucun signal ne sort des prises ANALOG 5.1CH FRONT L/R. Cependant, le signal du CD traditionnel ou d'un Super Audio CD bi-canal sort par les prises ANALOG 2CH OUT avec un son de haute qualité (voir page 7).
- En cours de lecture d'un Super Audio CD multicanal, aucun signal ne sort des prises ANALOG 2CH OUT.
- Il existe des Super Audio CD à 5, 4 ou 3 canaux. Lors de la lecture de l'un de ces disques, le signal n'est pas émis par la totalité des prises ANALOG 5.1CH OUT. Pour plus de détails, reportez-vous à la couverture ou aux instructions du Super Audio CD.

Raccordement de composants audio

Raccordement via les prises ANALOG 2CH OUT

Utilisez un câble de connexion audio pour effectuer ce raccordement. Raccordez les prises ANALOG 2CH OUT L/R aux prises d'entrée CD (SACD) de votre amplificateur. Branchez les broches sur les prises identifiées par le même code de couleur: le blanc (gauche) sur le blanc et le rouge (droite) sur le rouge.

Câble de connexion audio (rouge et blanc) (fournis)

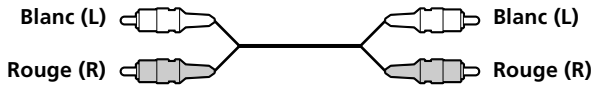

Remarque

En cours de lecture d'un Super Audio CD multicanal, aucun signal ne sort des prises ANALOG 2CH OUT.

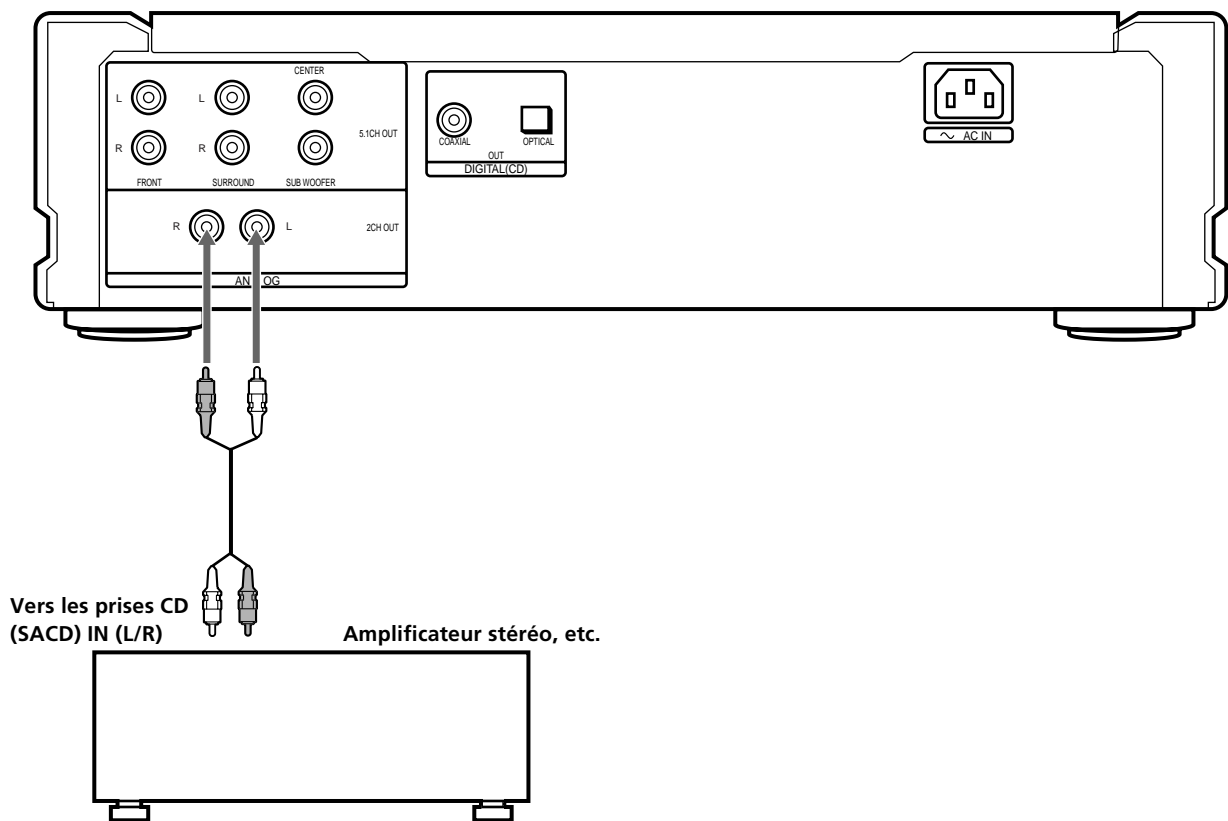

Raccordement via le connecteur DIGITAL (CD) OUT OPTICAL

Utilisez un câble numérique optique pour ce raccordement. Lorsque vous branchez le câble numérique optique au connecteur DIGITAL (CD) OUT OPTICAL, retirez le capuchon des connecteurs et enfoncez les fiches du câble jusqu'à ce qu'elles s'encliquettent en position. Prenez garde de ne pas plier ni torsader le câble optique.

Câble numérique optique (non fourni)

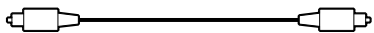

Remarque

Seuls les signaux audio de CD conventionnels peuvent être sortis via les connecteurs DIGITAL (CD) OUT. Les signaux de Super Audio CD ne peuvent pas être sortis via ces connecteurs.

Raccordement via le connecteur DIGITAL (CD) OUT COAXIAL

Utilisez un câble numérique coaxial pour raccorder des composants audio via les connecteurs d'entrée numérique coaxiaux.

Câble numérique coaxial (non fourni)

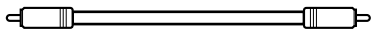

Remarque

Seuls les signaux audio de CD conventionnels peuvent être sortis via les connecteurs DIGITAL (CD) OUT. Les signaux de Super Audio CD ne peuvent pas être sortis via ces connecteurs.

Branchement du cordon d'alimentation

Raccordez le cordon d'alimentation secteur fourni à la borne AC IN du lecteur et à l'alimentation secteur.

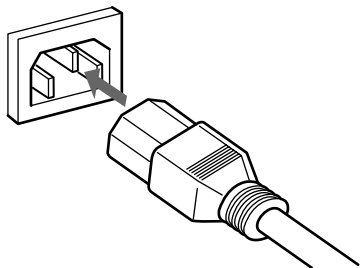

A propos de ANALOG 2CH OUT

Lorsque vous écoutez un CD traditionnel ou un Super Audio CD bi-canal, le signal stéréo du format DSD est envoyé aux adaptateurs FRONT, SURROUND et CENTER/SUB WOOFER D/A et chaque signal est combiné après conversion numérique/analogique, puis le signal combiné est émis par les prises 2CH OUT.



Etant donné que chaque signal numérique est converti en un signal analogique par trois adaptateurs, ce système offre une amélioration en trois étapes dans un rapport de signal et une amélioration en trois étapes à la base dans un rapport de bruit, ce qui améliore notablement le rapport signal/bruit. Par conséquent, le signal de haute qualité est émis par les prises ANALOG 2CH OUT.

Cependant, en raison du système, aucun signal n'est émis par les prises ANALOG 2CH OUT en cours de lecture d'un Super Audio CD multicanal. De la même façon, aucun signal n'est émis par la prise PHONES en cours de lecture d'un Super Audio CD multicanal.

Emplacement et fonction des composants

Ce chapitre présente une description de l'emplacement et des fonctions des différentes touches et commandes des panneaux avant et arrière ainsi que de la télécommande fournie. Pour plus de détails, reportez-vous aux pages indiquées entre parenthèses. Il explique également les informations apparaissant dans la fenêtre d'affichage.

Descriptions des composants du panneau frontal

- 1 Commutateur POWER (14)**
Appuyez sur ce commutateur pour mettre le lecteur sous tension.
- 2 Capteur de la télécommande  (4)**
- 3 Plateau du disque (14)**
Appuyez sur  OPEN/CLOSE pour ouvrir/fermer le plateau de lecture.
- 4 Touche  OPEN/CLOSE (14)**
Appuyez pour ouvrir le plateau de lecture.
- 5 PHONES**
Branchez le casque.
En cours de lecture d'un Super Audio CD multicanal, aucun signal multicanal n'est émis par la prise PHONES (voir page 7).
- 6 PHONE LEVEL**
Ajustez le volume du casque.

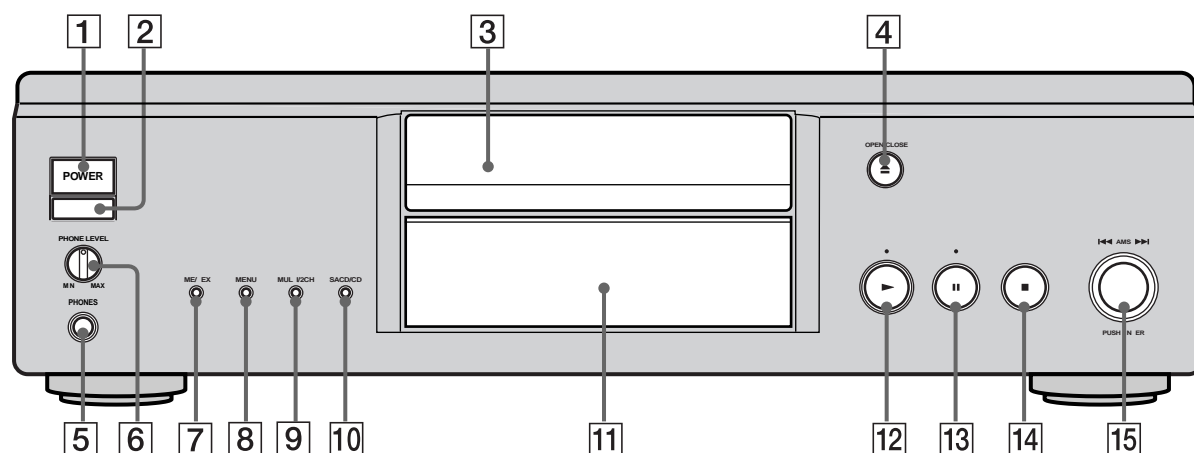

7 Touche TIME/TEXT (15)

A chaque fois que vous appuyez sur cette touche, la durée de lecture de la piste, la durée restante sur le disque ou les informations TEXT s'affichent.

8 Touche MENU (13)

Appuyez sur cette touche pour entrer dans le menu.

9 Touche MULTI/2CH (avec voyant) (14)

A chaque pression sur cette touche en cours de chargement d'un Super Audio CD bi-canal + multicanal (page 13), la zone de lecture bascule entre la zone de lecture multicanal (le voyant s'allume) et la zone de lecture bi-canal (le voyant s'éteint).

10 Touche SACD/CD (avec voyant) (14)

A chaque fois que vous appuyez sur la touche en cours de chargement d'un CD hybride (page 13), la touche passe de la couche HD (le voyant s'allume) à la couche CD (le voyant s'éteint).

11 Fenêtre d'affichage (15)

Affiche différentes informations.

12 Touche ▶ (14)

Appuyez sur cette touche pour démarrer la lecture.

Témoin ▶

S'allume en cours de lecture.

13 Touche || (14)

Appuyez sur cette touche pour activer une pause de lecture.

Témoin ||

S'allume en cours de pause.

14 Touche ■ (14)

Appuyez sur cette touche pour arrêter la lecture.

15 Molette ◀◀ AMS ▶▶ (AMS: Automatic Music Senser) (13)

Lorsque vous tournez la molette ◀◀ AMS ▶▶ dans le sens antihoraire d'un clic, vous revenez à la piste précédente ; lorsque vous tournez la molette ◀◀ AMS ▶▶ dans le sens horaire d'un clic, vous passez à la piste suivante.

Description des composants du panneau arrière

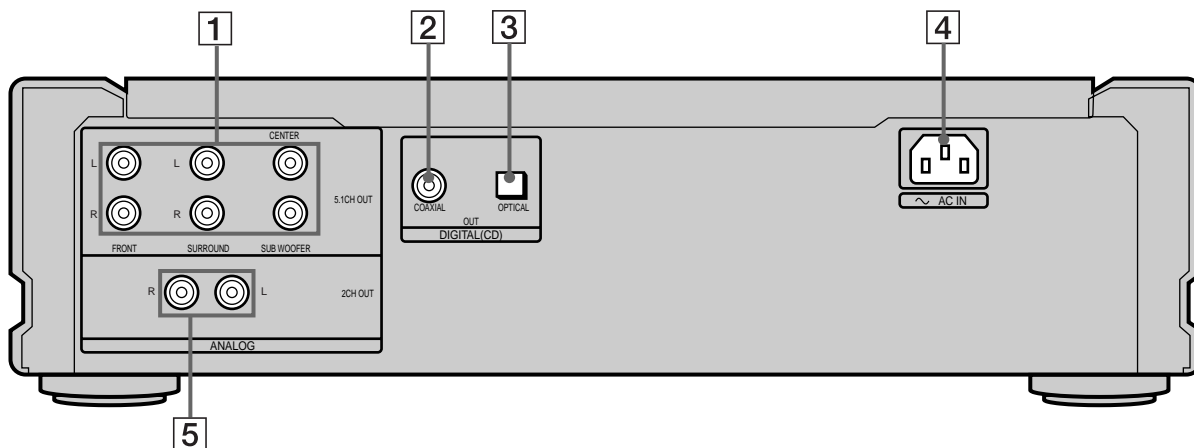

- 1 Prises ANALOG 5.1CH OUT (5)**
Raccordez à un amplificateur équipé de prises 5.1CH INPUT (amplificateur multicanal, amplificateur AV, etc.) à l'aide des câbles de connexion audio.
- 2 Connecteur DIGITAL (CD) OUT COAXIAL (7)**
Raccordez ce connecteur à un composant audio à l'aide d'un câble numérique coaxial.
- 3 Connecteur DIGITAL (CD) OUT OPTICAL (7)**
Raccordez ce connecteur à un composant audio à l'aide d'un câble numérique optique.
- 4 Borne AC IN (7)**
Raccorde le câble secteur.
- 5 Prises ANALOG 2CH OUT L/R (6)**
Raccordez ces prises à un composant audio (stéréo/bi-canal) à l'aide du câble de connexion audio.

Remarque

Seuls les signaux audio du CD peuvent être sortis via les connecteurs DIGITAL (CD) OUT indiqués sous les points **2** et **3**. Les signaux du Super Audio CD ne peuvent être sortis via DIGITAL (CD) OUT.

Description des composants de la télécommande

1 Touche CONTINUE (20)

Appuyez sur cette touche pour reprendre la lecture normale depuis le mode de lecture aléatoire ou programmée.

Touche SHUFFLE (20)

Appuyez sur cette touche pour sélectionner la lecture aléatoire.

Touche PROGRAM (21)

Appuyez sur cette touche pour sélectionner la lecture programmée.

2 Touche DISPLAY MODE (16)

Appuyez sur cette touche pour désactiver l'affichage des informations.

3 Touche TIME/TEXT (15)

A chaque fois que vous appuyez sur cette touche, la durée de lecture de la piste, la durée restante sur le disque ou les informations TEXT s'affichent.

4 Touches numériques (18)

Appuyez sur ces touches pour introduire les numéros de pages.

5 Touche >10 (18)

Appuyez sur cette touche pour rechercher une plage dont le numéro est supérieur à 10.

6 Touche REPEAT (19)

Appuyez plusieurs fois de suite sur cette touche pour reproduire toutes les plages ou une seule plage du disque.

7 Touche A↔B (20)

Appuyez sur cette touche pour sélectionner la lecture répétée A-B.

8 Touche ▷ (14)

Appuyez sur cette touche pour démarrer la lecture.

Touche II (14)

Appuyez sur cette touche pour activer une pause de lecture.

Touche ■ (14)

Appuyez sur cette touche pour arrêter la lecture.

9 Touches AMS ◀◀/▶▶ (AMS: détecteur automatique de musique) (18)

Appuyez sur cette touche pour localiser une plage spécifique.

10 Touches ◀▶ (18)

Appuyez sur cette touche pour localiser un passage dans une plage.

11 Touches INDEX ◀/▶ (18)

Appuyez sur cette touche pour localiser un passage spécifique identifié à l'aide d'un signal d'index lorsque vous reproduisez un disque comportant des signaux d'index.

12 Touche SACD/CD (14)

Chaque fois que vous appuyez sur cette touche, "SACD" ou "CD" s'affiche. Sélectionnez le type de CD que vous souhaitez lire.

13 Touche MULTI/2CH (14)

Appuyez sur cette touche pour sélectionner la zone de lecture lorsqu'un Super Audio CD bi-canal + multicanal (page 13) est chargé.

14 Touche ENTER (25)

Appuyez sur cette touche pour confirmer la sélection.

15 Touche CLEAR (21)

Appuyez sur cette touche pour effacer un numéro de plage programmé.

16 Touche LEVEL ADJ (25)

Appuyez sur cette touche pour régler la balance du niveau de sortie utile à la fonction de gestion multicanal (page 23).

17 Touche CHECK (21)

Appuyez sur cette touche pour vérifier l'ordre de programmation.

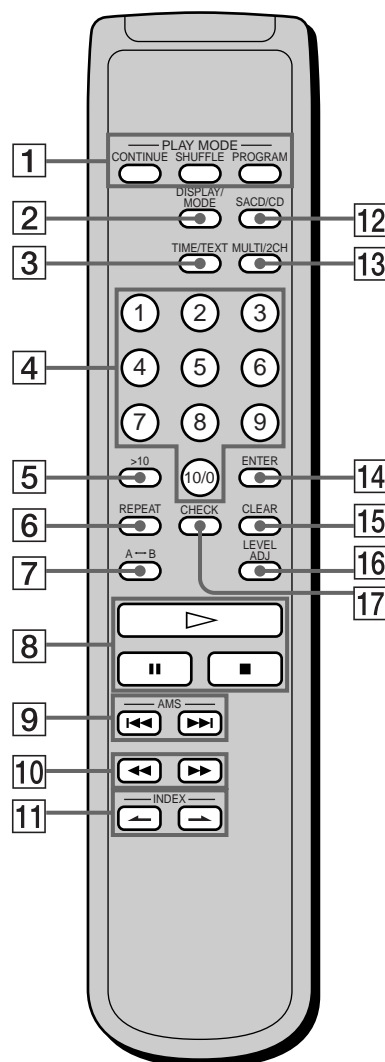

Lecture de disques

Ce chapitre présente les différents modes de lecture des disques.

Types de disques compatibles

Vous pouvez reproduire les types de disques suivants sur ce lecteur.

En fonction du disque à lire, sélectionnez l'indicateur correspondant en appuyant sur SACD/CD ou MULTI/2CH (page 14).

Classification par couche

Super Audio CD (disque à simple couche)

Ce disque est constitué d'une simple couche HD (haute densité).

Lorsque vous écoutez ce type de disque, le lecteur passe automatiquement en mode lecture Super Audio CD.

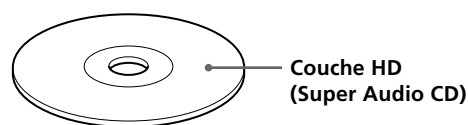

Super Audio CD (disque à double couche)

Ce disque est constitué d'une double couche HD et offre une lecture de longue durée.

Lorsque vous écoutez ce type de disque, le lecteur passe automatiquement en mode lecture Super Audio CD.

De même, comme un disque à double couche est constitué de deux couches HD sur une seule face, il n'est pas nécessaire de retourner le disque.

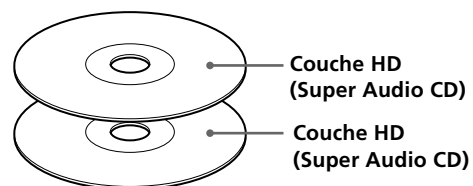

CD classique

Ce disque est au format standard.

Lorsque vous écoutez ce type de disque, le lecteur passe automatiquement en mode lecture CD classique.

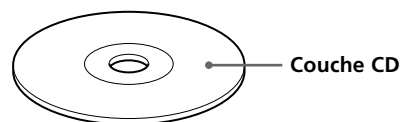

Super Audio CD + CD (hybride)

Ce disque est constitué d'une couche HD et d'une couche CD. Appuyez sur SACD/CD pour sélectionner la couche que vous voulez reproduire. De même, comme les deux couches se trouvent sur une seule face, il n'est pas nécessaire de retourner le disque. Vous pouvez reproduire la couche CD sur un lecteur CD classique.

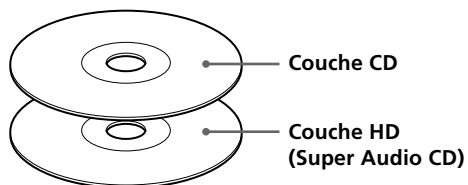

Classification par canal du Super Audio CD

Super Audio CD bi-canal

Ce disque possède une zone de lecture bi-canal. Lorsque vous écoutez ce type de disque, le lecteur passe automatiquement en mode lecture bi-canal.

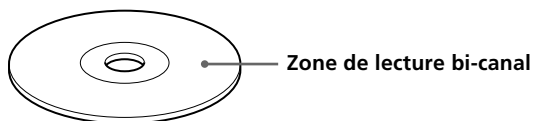

Super Audio CD multicanal

Ce disque possède une zone de lecture multicanal. Lorsque vous écoutez ce type de disque, le lecteur passe automatiquement en mode lecture multicanal.

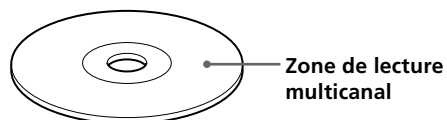

Super Audio CD bi-canal + multicanal

Ce disque possède une zone de lecture bi-canal ainsi qu'une zone de lecture multicanal. Appuyez sur MULTI/2CH pour sélectionner la zone de lecture que vous souhaitez écouter.

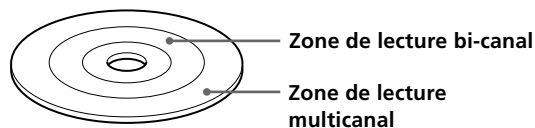

Vous pouvez sélectionner la zone de lecture par défaut (zone de lecture bi-canal ou multicanal).

- 1** Appuyez sur MENU lorsque votre lecteur est en mode arrêt.
- 2** Tournez la commande \lll AMS \ggg jusqu'à ce que "M/2CH SELECT" s'affiche.
- 3** Appuyez sur la commande \lll AMS \ggg . La zone de lecture actuellement programmée s'affiche.
- 4** Tournez la commande \lll AMS \ggg pour sélectionner la zone de lecture souhaitée, puis appuyez de nouveau sur \lll AMS \ggg .

Disques incompatibles

Ce lecteur ne peut pas lire les disques suivants. Si vous essayez de les lire, le message "TOC Error" ou "No Disc" s'affichera ou aucun son ne sera reproduit.

- CD-ROM
- DVD, etc.

Lecture d'un disque

Les opérations de lecture normale et les opérations de base en cours de lecture sont expliquées ci-après.

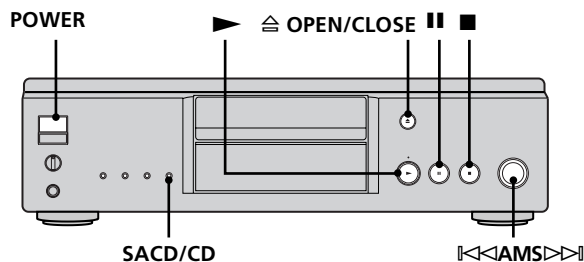

- 1 Mettez l'amplificateur sous tension. Baissez le volume au maximum.
- 2 Sélectionnez la source à l'aide du sélecteur de source sur l'amplificateur.
- 3 Appuyez sur POWER pour mettre le lecteur sous tension.
- 4 Appuyez sur OPEN/CLOSE pour ouvrir le plateau de lecture et placez un disque.

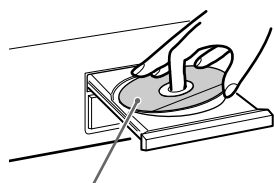

Etiquette vers le haut

- 5 Appuyez sur SACD/CD pour sélectionner SACD ou CD.
Chaque fois que vous appuyez sur cette touche, SACD ou CD s'affiche tour à tour. Sélectionnez le type de disque que vous avez placé sur le plateau. Pour plus de détails, voir page 12.
- 6 Appuyez sur ►.
La lecture commence par la première plage. Si vous souhaitez commencer la lecture par une plage spécifique, tournez AMS pour sélectionner le numéro de la plage choisie puis appuyez sur ►.
- 7 Réglez le volume sur l'amplificateur.

Opérations de base en cours de lecture

| Pour | Appuyez sur |
|--|---|
| Arrêter la lecture | ■ |
| Activer une pause de lecture | |
| Reprendre la lecture après une pause | ou ► |
| Localiser l'une des plages | Tournez AMS dans le sens des aiguilles d'une montre |
| Localiser le début de la plage en cours ou de l'une des plages précédentes | Tournez AMS dans le sens inverse des aiguilles d'une montre |
| Ejecter le disque | OPEN/CLOSE |

💡 Si vous mettez le lecteur sous tension alors qu'un disque se trouve déjà à l'intérieur

La lecture démarre automatiquement. Si vous raccordez un programmeur disponible dans le commerce, vous pouvez le régler pour démarrer la lecture du disque à l'heure de votre choix.

💡 Pour sélectionner une couche que vous voulez écouter pendant la lecture d'un disque hybride (page 13)

Après avoir arrêté la lecture avec la touche ■, appuyez plusieurs fois de suite sur SACD/CD pour activer l'indicateur "SACD" ou "CD".

💡 Pour sélectionner une zone de lecture pendant la lecture d'un Super Audio CD bi-canal + multicanal (page 13)

Après avoir arrêté la lecture à l'aide de la touche ■, appuyez plusieurs fois de suite sur MULTI/2CH pour activer l'indicateur "MULTI CH" ou "2 CH".

Remarque

En cours de lecture, augmentez progressivement le volume en partant du niveau le plus bas. La bande passante en sortie de cet appareil est supérieure à la plage d'écoute normale. Ceci peut provoquer un endommagement de vos haut-parleurs ou des blessures aux oreilles.

Utilisation de la fenêtre d'affichage

La fenêtre d'affichage affiche différentes informations relatives au disque ou à la plage en cours de lecture. Cette section décrit les informations relatives au disque et les informations qui apparaissent pour chaque statut de lecture.

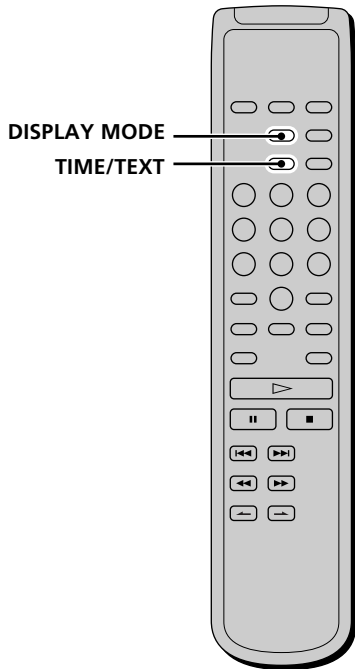
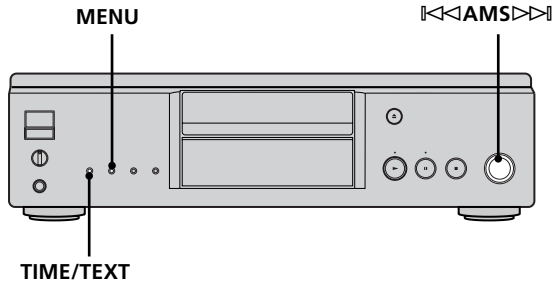

Affichage des informations relatives au disque chargé

En fonction du disque chargé dans le lecteur, les informations suivantes s'affichent :

Super Audio CD bi-canal

| | | | | |
|----------------|---|---|---|---|
| SUPER AUDIO CD | 1 | 2 | 3 | 4 |
| | 6 | 7 | 8 | 9 |
| 2 CH | | | | |

Super Audio CD multicanal

| | | | | |
|----------------|---|---|---|---|
| SUPER AUDIO CD | 1 | 2 | 3 | 4 |
| | 6 | 7 | 8 | 9 |
| MULTI 5.1 CH | | | | |

| | | | | |
|----------------|---|---|---|---|
| SUPER AUDIO CD | 1 | 2 | 3 | 4 |
| | 6 | 7 | 8 | 9 |
| MULTI 5 CH | | | | |

| | | | | |
|----------------|---|---|---|---|
| SUPER AUDIO CD | 1 | 2 | 3 | 4 |
| | 6 | 7 | 8 | 9 |
| MULTI CH | | | | |

Pendant la lecture d'un Super Audio CD 5.1 canaux

Pendant la lecture d'un Super Audio CD 5 canaux

Pendant la lecture d'autres Super Audio CD ou en mode d'arrêt

CD classique

| | | | | |
|----|---|---|---|---|
| | 1 | 2 | 3 | 4 |
| | 6 | 7 | 8 | 9 |
| CD | | | | |

Affichage des informations lorsque le lecteur est à l'arrêt

Appuyez sur TIME/TEXT.

La fenêtre d'affichage indique le nombre total de plages, la durée totale de lecture.

| | | | | | | | | |
|------------------------|-----|-------------------------|--|----------------|---|---|---|----|
| Nombre total de plages | | Durée totale de lecture | | SUPER AUDIO CD | | | | |
| TRACK | MIN | SEC | | 1 | 2 | 3 | 4 | 5 |
| 10 | 45 | 28 | | 6 | 7 | 8 | 9 | 10 |
| | | | | MULTI CH | | | | |

Utilisation de la fenêtre d'affichage

Affichage d'informations en cours de lecture

Appuyez sur TIME/TEXT.

Chaque fois que vous appuyez sur cette touche, le numéro de la plage en cours et sa durée écoulée ou encore la durée restante totale du disque apparaît dans la fenêtre d'affichage. Lorsque le lecteur détecte un Super Audio CD multicanal, les informations relatives aux canaux s'affichent juste avant l'affichage par défaut.

Numéro de la plage en cours de lecture et durée de lecture écoulée de la plage en cours (affichage par défaut)



Appuyez sur TIME/TEXT



Numéro de la plage en cours de lecture et durée restante de la plage en cours



Appuyez sur TIME/TEXT



Durée restante totale du disque



Appuyez sur TIME/TEXT



Informations relatives aux canaux (Super Audio CD multicanal uniquement)



Lecture de disques

Désactivation des informations de la fenêtre d'affichage

Chaque fois que vous appuyez sur DISPLAY MODE sur la télécommande lors de la lecture d'un disque, l'affichage est tour à tour activé et désactivé.

Même lorsque l'affichage est désactivé, il est temporairement rétabli lors d'une pause ou d'un arrêt de la lecture. Lorsque vous reprenez la lecture, l'affichage est de nouveau désactivé. Avant de commencer la lecture, lorsque vous appuyez sur DISPLAY MODE pour désactiver l'affichage, "Display Off" s'affiche. Lorsque vous appuyez sur le bouton pour activer l'affichage, "Display On" s'affiche.

Affichage des informations d'un disque TEXT

Les disques TEXT contiennent des informations telles que le titre du disque ou le nom de l'artiste en plus des signaux audio. Les informations TEXT affichées par ce lecteur sont le titre du disque, le nom de l'artiste et le titre de la plage en cours.

Lorsque le lecteur détecte la présence d'un disque TEXT, l'indication "TEXT" apparaît dans la fenêtre d'affichage. Si votre disque TEXT comporte plusieurs langues, les indications "TEXT" et "MULTI" apparaissent dans la fenêtre d'affichage. Pour visualiser les informations dans une autre langue, voir "Affichage des informations d'un disque TEXT dans d'autres langues" à la page 17.

Affichage des informations d'un disque TEXT en mode d'arrêt

Appuyez sur TIME/TEXT.

Chaque fois que vous appuyez sur cette touche, le titre du disque ou le nom de l'artiste apparaît dans la fenêtre d'affichage. Si vous sélectionnez le nom de l'artiste, l'indication "ARTIST" apparaît dans la fenêtre d'affichage.

• Avant de commencer la lecture

Titre du disque

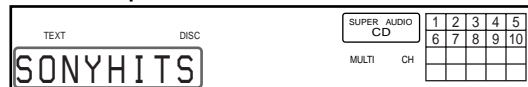

Appuyez sur TIME/TEXT



Nom de l'artiste



Appuyez sur TIME/TEXT



Nombre total de plages et durée totale

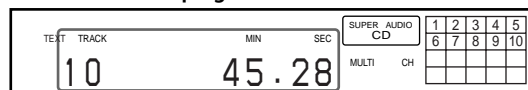

Appuyez sur TIME/TEXT

Affichage des informations d'un disque TEXT pendant la lecture d'un disque

Le numéro de la plage en cours apparaît. Si le titre du disque comporte plus de 15 caractères, les 14 premiers caractères restent après que le titre a défilé dans la fenêtre d'affichage.

Lorsque le lecteur détecte un Super Audio CD multicanal, les informations relatives aux canaux s'affichent juste avant la durée de lecture de la piste en cours.

- Lors de la lecture d'un disque

Titre de la plage



Appuyez sur TIME/TEXT



Informations relatives aux canaux (Super Audio CD multicanal uniquement)

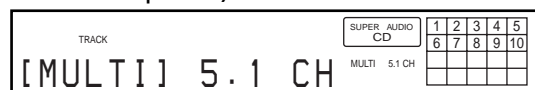

En cours de lecture de la plage actuelle

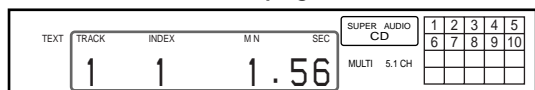

Appuyez sur TIME/TEXT



Durée restante de la plage actuelle

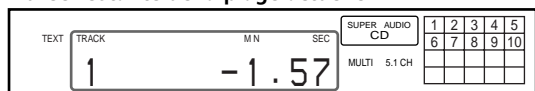

Appuyez sur TIME/TEXT



Durée restante du disque



Appuyez sur TIME/TEXT

Remarques

- Suivant les disques, il se peut que la fenêtre d'affichage n'indique pas tous les caractères.
- Ce lecteur ne peut afficher que le titre du disque, le nom de l'artiste et les titres des plages des disques TEXT. Il ne peut afficher d'autres informations.

Affichage des informations d'un disque TEXT dans d'autres langues

Vous pouvez modifier la langue affichée, à condition que le disque TEXT dispose d'informations en plusieurs langues. Lorsque le lecteur détecte ce type de disque, "TEXT" et "MULTI" s'affichent. Changez la langue comme suit :

- 1 Appuyez sur MENU lorsque votre lecteur est en mode arrêt.
- 2 Tournez la commande $\lll\lll\text{AMS}\ggg$ jusqu'à ce que "LANGUAGE" s'affiche.
- 3 Appuyez sur la commande $\lll\lll\text{AMS}\ggg$.
La langue actuellement sélectionnée (anglais, français, allemand, etc.) clignote.
Si votre lecteur ne peut pas afficher une des langues du disque TEXT, "Other Lang" s'affiche.
- 4 Tournez la commande $\lll\lll\text{AMS}\ggg$ jusqu'à ce que la langue souhaitée s'affiche.
- 5 Appuyez sur la commande $\lll\lll\text{AMS}\ggg$.
Après quelques secondes, les informations s'affichent dans la langue sélectionnée.

Localisation d'une plage spécifique

En mode d'arrêt ou de lecture, vous pouvez localiser une plage à reproduire.

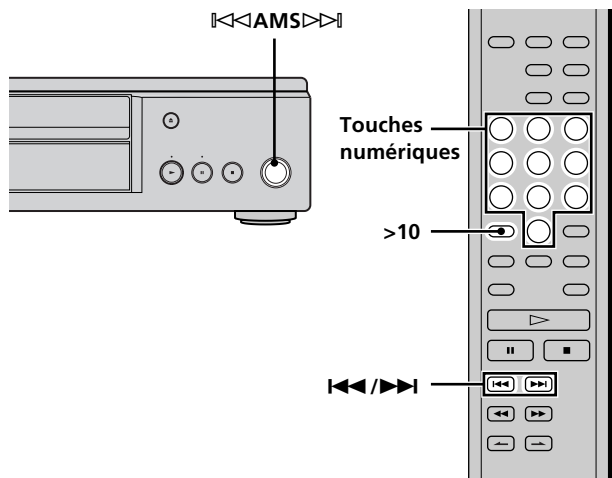

| Pour passer | Vous devez |
|---|---|
| Aux plages suivantes ou précédentes | Tourner AMS dans le sens des aiguilles d'une montre jusqu'à ce que vous ayez trouvé la plage désirée. Si vous utilisez la télécommande, appuyez plusieurs fois sur ▶▶ jusqu'à ce que vous ayez trouvé la plage désirée. |
| À la plage actuelle ou aux plages précédentes | Tourner AMS dans le sens inverse des aiguilles d'une montre jusqu'à ce que vous ayez trouvé la plage désirée. Si vous utilisez la télécommande, appuyez plusieurs fois sur ◀◀ jusqu'à ce que vous ayez trouvé la plage désirée. |
| Directement à une plage spécifique | Tourner AMS jusqu'à ce que vous ayez trouvé le numéro de la plage désirée. Si vous utilisez la télécommande, appuyez plusieurs fois sur ◀◀ ou ▶▶ jusqu'à ce que vous ayez trouvé la plage désirée. |

Localisation d'une plage en introduisant directement son numéro

Introduisez le numéro de la plage à l'aide des touches numériques.

 Pour introduire un numéro supérieur à 11

- 1 Appuyez sur **>10**.
- 2 Introduisez les chiffres correspondants.
Pour introduire 0, appuyez sur 10/0.

Exemples:

- Pour reproduire la plage numéro 30, appuyez sur **>10**, puis sur 3 et sur 10/0.
- Pour reproduire la plage numéro 100, appuyez deux fois sur **>10**, puis sur 1, et deux fois sur 10/0.

Localisation d'un passage déterminé sur une plage

Vous pouvez localiser un passage déterminé sur une plage en cours de lecture ou de pause de lecture.

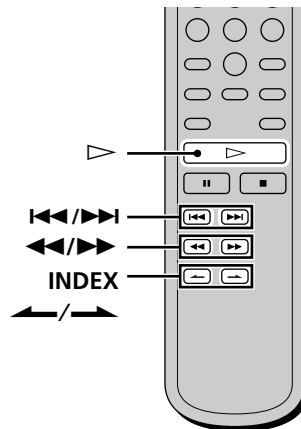

Localisation d'un passage tout en écoutant le son (recherche)

Maintenez les touches **◀▶** enfoncées en cours de lecture.

Vous entendez le son de lecture par intermittences au fur et à mesure que le disque avance ou recule. Relâchez la touche dès que vous êtes arrivé au passage voulu.

Localisation d'un passage tout en observant l'indication de la durée (recherche à grande vitesse)

Maintenez les touches **◀▶** enfoncées pendant la pause.

Vous n'entendez pas le son de lecture.

 Si l'indication "Over!!" apparaît dans la fenêtre d'affichage Cela signifie que vous êtes arrivé à la fin du disque. Appuyez sur **◀◀** ou **◀◀** pour revenir en arrière.

Remarque

Les plages dont la durée n'excède pas quelques secondes peuvent être trop courtes pour être contrôlées. Dans ce cas, le lecteur risque de ne pas effectuer correctement la recherche.

Localisation d'un passage à l'aide de la fonction d'index (recherche d'index)

Appuyez plusieurs fois de suite sur **INDEX▶** ou **INDEX◀** en mode de lecture ou de pause.

 Qu'est-ce qu'un INDEX?

Certains SACD ou CD sont livrés avec un système de marquage d'index qui divisent les plages ou les disques en sections plus petites. Cette fonctionnalité s'avère particulièrement utile lors que vous souhaitez localiser un point spécifique dans une plage longue (de musique classique par exemple). La fonction de recherche d'index ne fonctionne qu'avec les disques indexés disponibles dans le commerce (et portant généralement une mention vous l'indiquant).

Comment localiser un point en définissant une heure de départ (recherche temporelle)

- 1 En mode d'arrêt, appuyez sur **⏮/⏭** pour sélectionner la plage désirée.
- 2 Maintenez les touches **⏮/⏭** enfoncées pour régler l'heure à laquelle doit débuter la lecture tout en regardant l'affichage.

Vous pouvez régler l'heure de lecture depuis le début du morceau désiré en appuyant sur **⏭** ou depuis la fin du morceau désiré vers l'arrière en appuyant sur **⏮**.



- 3 Appuyez sur **▷**.

La lecture commencera à la recherche temporelle.

Lecture de plages répétée



Vous pouvez reproduire de manière répétée un disque entier ou des passages d'un disque. Cette fonction peut être utilisée avec la fonction de lecture aléatoire pour répéter toutes les plages d'un disque dans un ordre quelconque (page 20) ou de lecture programmée pour reproduire toutes les plages d'un programme musical (page 21). Vous pouvez également répéter la lecture d'une plage spécifique ou d'un passage déterminé d'une plage.

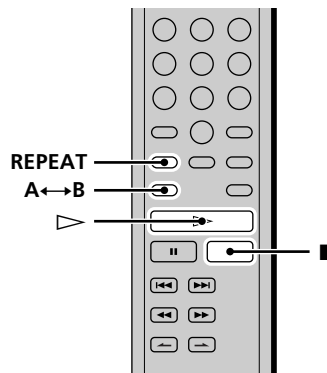

Remarque

Lorsque vous mettez le lecteur hors tension ou que vous déconnectez le câble d'alimentation, le lecteur mémorise le dernier réglage de lecture répétée ("Repeat All" ou "Repeat 1") et rappelle ce réglage la prochaine fois que vous mettez le lecteur sous tension. Le réglage de lecture répétée A-B est cependant annulé si vous mettez le lecteur hors tension ou si vous débranchez le câble d'alimentation.

Répétition de toutes les plages du disque (lecture répétée complète)

Appuyez une fois sur **REPEAT** et appuyez ensuite sur **▷**. L'indication "REPEAT" apparaît dans la fenêtre d'affichage et la lecture répétée du disque complet démarre.

La lecture répétée change suivant le mode de lecture que vous avez sélectionné.

| Mode de lecture sélectionné | Le lecteur répète |
|------------------------------|---|
| Lecture normale (page 14) | Toutes les plages successivement |
| Lecture aléatoire (page 20) | Toutes les plages dans un ordre quelconque |
| Lecture programmée (page 21) | Toutes les plages du programme successivement |

Pour arrêter la lecture répétée complète

Appuyez sur **■**.

Pour reprendre la lecture normale

Appuyez plusieurs fois de suite sur **REPEAT** jusqu'à ce que l'indication "REPEAT" disparaisse.

Lecture de plages répétée

Répétition de la plage en cours (lecture répétée d'une plage unique)

Pendant la lecture de la plage que vous voulez répéter, appuyez plusieurs fois de suite sur REPEAT jusqu'à ce que l'indication "REPEAT 1" apparaisse dans la fenêtre d'affichage.

La lecture répétée de cette plage démarre.

Pour arrêter la lecture répétée d'une plage unique

Appuyez sur ■.

Pour reprendre la lecture normale

Appuyez plusieurs fois de suite sur REPEAT jusqu'à ce que l'indication "REPEAT 1" disparaisse.

Répétition d'un passage déterminé d'une plage (lecture répétée A-B)

Vous pouvez spécifier un passage sur une plage dont vous voulez activer la lecture répétée. Le passage que vous spécifiez doit être compris entre le début et la fin d'une seule et même plage.

1 Pendant que le lecteur reproduit la plage en question, appuyez sur la touche A↔B au point de début (point A) du passage à reproduire de manière répétée.

L'indication "REPEAT" apparaît et "A" se met à clignoter dans la fenêtre d'affichage.

2 Poursuivez la lecture de la plage (ou appuyez sur ►►) pour localiser le point de fin (point B) et appuyez ensuite sur A↔B.

L'indication "REPEAT A-B" apparaît et la lecture répétée A-B démarre.

Pour arrêter la lecture répétée A-B et reprendre la lecture normale

Appuyez sur REPEAT ou ■.

Vous pouvez définir un nouveau point de début et un nouveau point de fin en cours de lecture répétée A-B

Vous pouvez transformer le point de fin en cours par un nouveau point de début et spécifier ensuite un nouveau point de fin de manière à répéter un autre passage juste après le passage en cours.

1 En cours de lecture répétée A-B, appuyez sur A↔B.

Le point de fin en cours devient le nouveau point de début (point A).

L'indication "REPEAT" s'allume et "A" se met à clignoter dans la fenêtre d'affichage.

2 Localisez le nouveau point de fin (point B) et appuyez sur A↔B.

L'indication "REPEAT A-B" s'allume et le lecteur démarre la lecture répétée du nouveau passage spécifié.

Lorsque vous souhaitez reprendre depuis le point de départ A, appuyez sur ► au cours d'une répétition A↔B.

Lecture de plages dans un ordre quelconque

(lecture aléatoire)

Lorsque vous sélectionnez la lecture aléatoire, le lecteur reproduit toutes les plages du disque dans un ordre aléatoire.

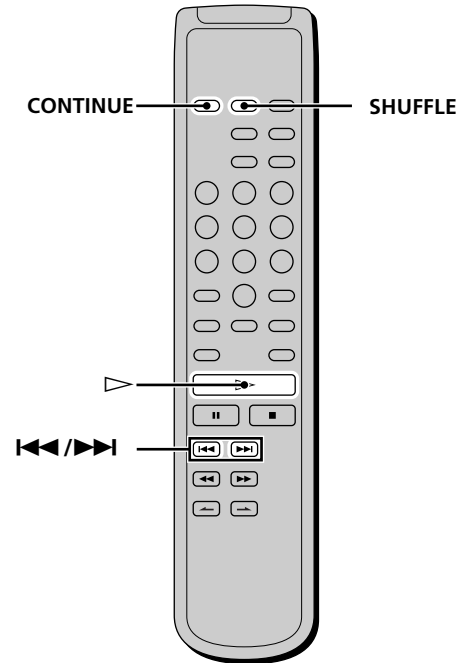

1 Appuyez sur SHUFFLE en mode d'arrêt.

2 Appuyez sur ►.

La lecture aléatoire démarre.

L'indication "É" apparaît pendant que le lecteur "mélange" les plages. Le lecteur s'arrête après avoir reproduit une fois toutes les plages.

Pour reprendre la lecture normale

Appuyez sur CONTINUE.

Vous pouvez localiser des plages en cours de lecture aléatoire

Appuyez sur I◀◀/▶▶I.

Appuyez sur ▶▶I pour localiser la plage suivante ou sur I◀◀ pour localiser le début de la plage en cours. Le lecteur ne retourne pas à des titres qui ont déjà été joués.

Création de votre propre programme musical

(lecture programmée) 

Vous pouvez sélectionner les plages que vous préférez et spécifier leur ordre de lecture dans un programme musical pouvant contenir jusqu'à 32 plages (ou 999 min. 59 sec. de durée totale pour le programme)

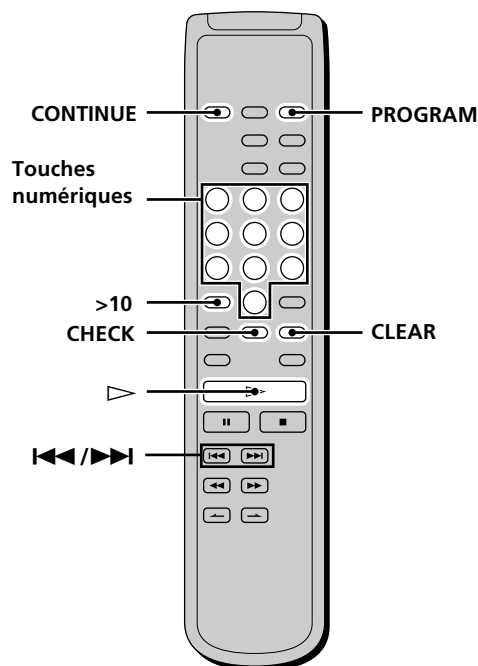

- 1 Appuyez sur PROGRAM en mode d'arrêt.**
L'indication "PROGRAM" apparaît dans la fenêtre d'affichage.
- 2 Appuyez sur les touches numériques pour introduire le numéro d'une plage.**
Si vous introduisez un mauvais numéro de plage
Appuyez sur CLEAR pour effacer ce numéro de plage et réintroduisez le bon numéro de plage à l'aide des touches numériques.
Pour sélectionner une plage portant un numéro supérieur à 11
Appuyez sur >10 (page 18).
- 3 Répétez l'étape 2 pour introduire d'autres plages.**
Chaque fois que vous introduisez un numéro de plage, la durée totale du programme apparaît dans la fenêtre d'affichage.
- 4 Appuyez sur ▷.**
La lecture programmée démarre.

Pour reprendre la lecture normale

Appuyez sur CONTINUE.

 **Le programme reste en mémoire après la fin de la lecture programmée**

Appuyez sur ▷ pour recommencer la lecture programmée à partir du début. Le programme reste en mémoire si vous arrêtez la lecture.

Remarque

Si vous mettez le lecteur hors tension, si vous débranchez le câble d'alimentation ou si vous appuyez sur  OPEN/CLOSE le programme musical est effacé.

Vérification du contenu du programme musical

Avant de démarrer la lecture ou pendant la lecture, appuyez sur CHECK.

Chaque fois que vous appuyez sur la touche, les numéros des plages s'afficheront selon leur ordre de programmation.

Si vous appuyez sur CHECK en cours de lecture, le numéro de plage apparaît suivant le numéro de plage en cours.

Modification du contenu d'un programme musical

Vous pouvez changer le contenu d'un programme musical en mode d'arrêt.

| Pour | Procédez comme suit: |
|--|--|
| Effacer une plage | <ol style="list-style-type: none">1 Appuyez plusieurs fois de suite sur CHECK jusqu'à ce que le numéro de la plage que vous voulez effacer apparaisse.2 Appuyez sur CLEAR. |
| Effacer à partir de la dernière plage du programme | Appuyez sur CLEAR. Chaque fois que vous appuyez sur cette touche, la dernière plage du programme est effacée. |
| Ajouter une plage à la fin du programme | Appuyez sur ◀◀/▶▶ pour sélectionner la plage que vous voulez ajouter et appuyez ensuite sur PROGRAM. Si vous utilisez la télécommande, appuyez sur la touche numérique correspondant à la plage à ajouter. |
| Effacer toutes les plages | Appuyez sur CLEAR (pendant 2 secondes environ) jusqu'à ce que "Prog CLEAR" s'affiche. |

Ecoute d'un CD à l'aide d'un filtre (fonction de filtre numérique)

Le lecteur est équipé d'un filtre numérique qui élimine les interférences générées au cours de l'échantillonnage. En sélectionnant le type des filtres, vous pouvez régler la qualité sonore.

Vous pouvez sélectionner "STANDARD" ou "OPTION". (Le réglage par défaut est "STANDARD".)

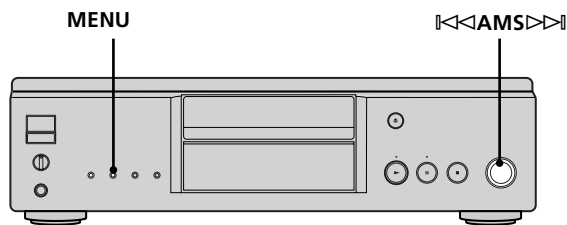

- 1 Appuyez sur MENU.
- 2 Tournez ◀◀ AMS ▶▶ jusqu'à ce que "D. FILTER" apparaisse dans la fenêtre d'affichage.
- 3 Appuyez sur ◀◀ AMS ▶▶.
- 4 Tournez ◀◀ AMS ▶▶ jusqu'à ce que le nom du filtre souhaité ("STANDARD" ou "OPTION") apparaisse dans la fenêtre d'affichage.
- 5 Appuyez sur ◀◀ AMS ▶▶.
Lorsque vous sélectionnez "OPTION", l'indication "FILTER" clignote dans la fenêtre d'affichage.

Caractéristiques de chaque filtre numérique

STANDARD

Offre une gamme de fréquence étendue et une impression d'espace.

OPTION

Offre un son lisse et puissant avec une position d'image nette.

Remarques

- Les filtres numériques sont efficaces uniquement lorsque vous lisez un CD traditionnel. Vous ne pouvez pas sélectionner le filtre numérique lorsque vous lisez un Super Audio CD.
- Selon le disque ou l'équipement raccordé, il se peut qu'il n'y ait aucun changement notable après commutation du filtre.

Activation/désactivation de DIGITAL OUT

Vous pouvez régler le mode digital out sur on (les signaux numériques peuvent être émis) ou sur off (les signaux numériques ne peuvent pas être émis). Lorsque vous utilisez le connecteur DIGITAL (CD) OUT COAXIAL ou DIGITAL (CD) OUT OPTICAL, réglez le mode numérique sur on ("D.OUT ON"). (Le réglage par défaut est "D.OUT ON".)

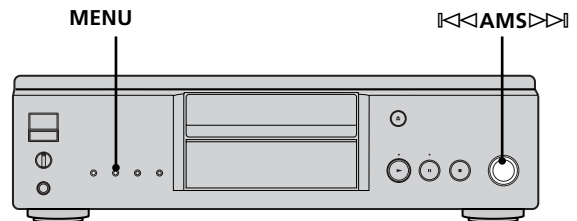

- 1 Appuyez sur MENU.
- 2 Tournez ◀◀ AMS ▶▶ jusqu'à ce que l'indication "D. OUTPUT" apparaisse dans la fenêtre d'affichage.
- 3 Appuyez sur ◀◀ AMS ▶▶.
- 4 Tournez ◀◀ AMS ▶▶ jusqu'à ce que le mode numérique souhaité ("D.OUT ON" ou "D.OUT OFF") apparaisse dans la fenêtre d'affichage.
- 5 Appuyez sur ◀◀ AMS ▶▶.

Remarque

Lors de la lecture d'un Super Audio CD, cette fonction est inopérante et aucun signal n'est émis par les connecteurs DIGITAL (CD) OUT.

Lecture d'un Super Audio CD multicanal (fonction de gestion multicanal)

le lecteur dispose d'une fonction de gestion multicanal permettant de régler le mode lecture du Super Audio CD utilisant la technologie DSD-DSP (intégrée au lecteur), en fonction de la configuration ou de la taille de vos enceintes.

Exemple de configuration d'enceintes

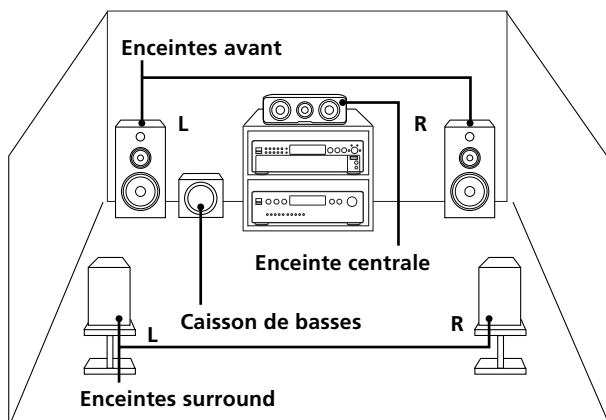

Pour régler la gestion multicanal :

- 1 Sélectionnez le mode lecture à partir du mode de préréglage (lecture bi-canal ou multicanal).
- 2 Réglez la balance du niveau de sortie de chaque enceinte (uniquement lorsque le mode de lecture multicanal est sélectionné).

Remarques

- Cette fonction est disponible uniquement avec le Super Audio CD.
- En fonction du mode de configuration sélectionné, vous ne pouvez pas régler la balance du niveau de sortie de vos enceintes.

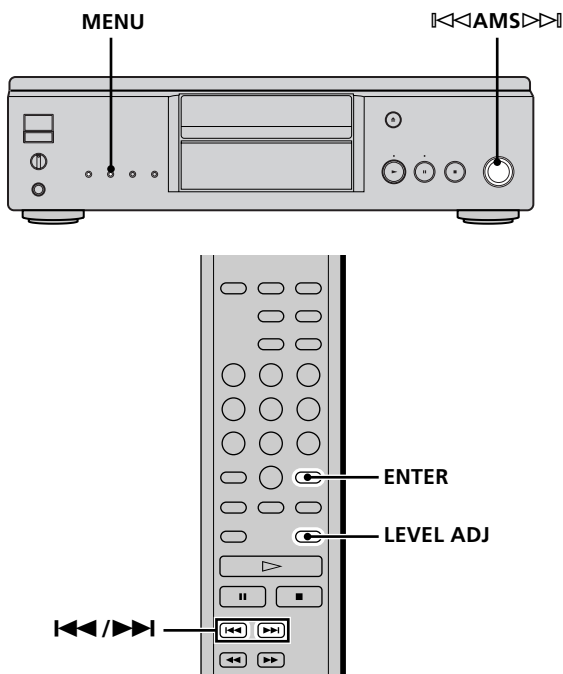

Sélection du mode lecture bi-canal

- 1 Appuyez sur MENU.
- 2 Tournez la commande **AMS** jusqu'à ce que "2CH SPK MODE" s'affiche.
- 3 Appuyez sur la commande **AMS**. Le mode lecture s'affiche.

| Mode de configuration | Enceintes avant | Caisson de basses |
|-----------------------|--|-------------------|
| 2CH Direct | Chaque signal est diffusé directement par les enceintes avant. Aucun signal n'est émis par le caisson de basses. | |
| 2CH + SW | ○* | ○ |

* Le signal audio sort des prises ANALOG 5.1CH FRONT L/R et aucun signal n'est émis par les prises ANALOG 2CH OUT.

- 4 Tournez la commande **AMS** jusqu'à ce que le mode souhaité s'affiche.
- 5 Appuyez sur la commande **AMS**.

Remarque

Cette fonction n'est pas disponible lorsque le lecteur est en mode CD ou multicanal. Pour pouvoir l'activer, réglez le lecteur en mode Super Audio CD bi-canal, ouvrez le plateau de lecture ou retirez le disque du lecteur.

Sélection du mode lecture multicanal

- 1 Appuyez sur MENU.
- 2 Tournez la commande **AMS** jusqu'à ce que "MCH SPK MODE" s'affiche.
- 3 Appuyez sur la commande **AMS**. Le mode lecture s'affiche.

| Mode de configuration | Enceintes avant | Enceinte centrale | Enceintes surround | Caisson de basses |
|-----------------------|--|-------------------|--------------------|-------------------|
| MCH Direct | Chaque signal est diffusé directement par chaque enceinte. | | | |
| 5 - Large + SW | Large | Large | Large | ○ |
| 5 - Large | Large | Large | Large | — |
| 5 - Small + SW | Small | Small | Small | ○ |
| FRT - Large + SW | Large | Small | Small | ○ |
| FRT - Large | Large | Small | Small | — |
| No - CNTR + SW | Large | — | Large | ○ |
| No - CNTR | Large | — | Large | — |

A propos des "Large (grandes)" et des "Small (petites)" enceintes

On entend par "Large" les enceintes capables de reproduire parfaitement les basses fréquences. Si vous sélectionnez "Small" pour les enceintes surround, les basses fréquences de ces enceintes sont reproduites par les enceintes avant et/ou le caisson de basses. Pour une utilisation standard, sélectionnez "MCH Direct" ou réglez toutes les enceintes sur "Large" (exemple : "5 - Large + SW", "5 - Large", etc.). Si le son obtenu ou la lecture multicanal ne vous satisfait pas lors de l'écoute d'un Super Audio CD multicanal, réglez les enceintes concernées sur "Small".

4 Tournez la commande **◀◀ AMS ▶▶** jusqu'à ce que le mode souhaité s'affiche.

5 Appuyez sur la commande **◀◀ AMS ▶▶**.

La balance du niveau de sortie par défaut s'affiche. Pour régler la balance du niveau de sortie, passez directement à l'étape 4 de la section "Réglage de la balance du niveau de sortie sur le panneau avant du lecteur" de la page 24 ou à l'étape 2 de la section "Réglage du niveau de sortie à partir de la télécommande" de la page 25.

Pour revenir à l'affichage normal, appuyez sur MENU.

Remarques

- La fonction de gestion multicanal n'est pas disponible lorsque vous sélectionnez "MCH Direct" (vous ne pouvez pas régler la balance du niveau de sortie de chaque enceinte).
- L'enceinte avant est automatiquement réglée sur "Large" lorsque le caisson de basses est sur "—".
- Lorsque vous écoutez une piste ne contenant pas le signal LFE*, le signal du caisson de basses n'est pas émis. Ainsi, lorsque vous sélectionnez "MCH Direct", "5 - Large + SW" ou "No - CNTR + SW" aucun signal n'est émis par le caisson de basses. Toutefois, lorsque vous sélectionnez "5 - Small + SW" ou "FRT - Large + SW" (quand vous réglez l'enceinte sur "Small"), les basses fréquences proviennent du caisson de basses.

* LFE : Low Frequency Enhancement (amélioration des basses fréquences) (décrit comme ".1 CH")

Réglage de la balance du niveau de sortie de chaque enceinte

La fonction de gestion multicanal vous permet de régler les éléments suivants :

CNTR BALANCE

Balance relative du niveau de sortie entre les enceintes avant (FRONT L/R) et l'enceinte centrale (CENTER)

SURR BALANCE

Balance relative du niveau de sortie entre les enceintes avant (FRONT L/R) et les enceintes surround (SURR L/R)

SW BALANCE

Balance relative du niveau de sortie entre les enceintes avant (FRONT L/R) et le caisson de basses (SUB WOOFER)

Remarque

Certains réglages ne sont pas disponibles, en fonction du mode lecture multicanal sélectionné.

Réglage de la balance du niveau de sortie sur le panneau avant du lecteur

Vous pouvez régler la balance de chacune de vos enceintes en mode lecture, à partir du son émis. Vous pouvez également la régler en mode arrêt, à partir du signal d'essai.

1 Appuyez sur MENU.

2 Tournez la commande **◀◀ AMS ▶▶** jusqu'à ce que "LEVEL ADJUST" s'affiche.

3 Appuyez sur la commande **◀◀ AMS ▶▶**.

Si vous effectuez le réglage en mode lecture, passez directement à l'étape 6.

4 Tournez la commande **◀◀ AMS ▶▶** jusqu'à ce que "TONE ON" s'affiche.

5 Appuyez sur la commande **◀◀ AMS ▶▶**.

Le signal d'essai est émis par chacune des enceintes, l'une après l'autre, et l'écran indique quelle enceinte émet actuellement le signal.

6 Tournez la commande **◀◀ AMS ▶▶** jusqu'à ce que l'élément souhaité s'affiche.

Sélectionnez l'élément "CNTR BALANCE", "SURR BALANCE" ou "SW BALANCE".

Remarque

Lorsque vous réglez le caisson de basses sur "—" en mode de configuration (page 23), "SW BALANCE" ne s'affiche pas. De même, lorsque vous réglez les enceintes centrale et surround sur "—", "CNTR BALANCE" et "SURR BALANCE" ne s'affichent pas.

7 Appuyez sur la commande \lll **AMS** \ggg .

Le réglage de la balance apparaît.

En mode d'arrêt, l'enceinte sélectionnée émet le signal d'essai.

Exemple : Si vous sélectionnez "SURR BALANCE", le signal d'essai est audible sur les enceintes avant et les enceintes surround.

**5 Appuyez sur ENTER.**

Le réglage de la balance apparaît.

En mode d'arrêt, l'enceinte sélectionnée émet le signal d'essai.

Exemple : Si vous sélectionnez "SURR BALANCE", le signal d'essai est audible sur les enceintes avant et les enceintes surround.

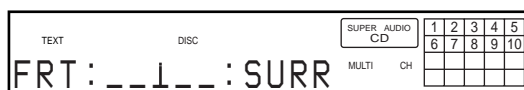
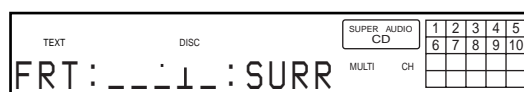
**8 Tournez la commande** \lll **AMS** \ggg **pour régler le niveau de sortie.****6 Appuyez plusieurs fois de suite sur** \lll \ggg **pour régler le niveau de sortie.****9 Appuyez sur la commande** \lll **AMS** \ggg .

Le lecteur revient au statut décrit à l'étape 6.

Répétez les étapes 6 à 9 pour d'autres réglages.

10 Appuyez sur MENU après avoir effectué tous vos réglages.

L'affichage redevient normal.

7 Appuyez sur ENTER.

Le lecteur revient au statut décrit à l'étape 4.

Répétez les étapes 4 à 7 pour d'autres réglages.

8 Appuyez sur LEVEL ADJ après avoir effectué tous vos réglages.

L'affichage redevient normal.

Réglage du niveau de sortie à partir de la télécommande

Vous pouvez régler le niveau de sortie de chaque enceinte avec la télécommande fournie, en mode lecture.

1 Appuyez sur LEVEL ADJ, que vous soyez en mode lecture ou en mode arrêt.

Si vous effectuez le réglage en mode lecture, passez directement à l'étape 4.

2 Appuyez plusieurs fois de suite sur \lll \ggg **jusqu'à ce que "TONE ON" s'affiche.****3 Appuyez sur ENTER.**

Le signal d'essai est émis par chacune des enceintes, l'une après l'autre, et l'écran indique quelle enceinte émet actuellement le signal.

4 Appuyez plusieurs fois de suite sur \lll \ggg **jusqu'à ce que l'élément souhaité s'affiche.**

Sélectionnez l'élément "CNTR BALANCE", "SURR BALANCE" ou "SW BALANCE".

Remarque

Lorsque vous réglez le caisson de basses sur "—" en mode de configuration (page 23), "SW BALANCE" ne s'affiche pas.

De même, lorsque vous réglez les enceintes centrale et surround sur "—", "CNTR BALANCE" et "SURR BALANCE" ne s'affichent pas.

Informations complémentaires

Ce chapitre fournit des informations complémentaires sur le fonctionnement et l'entretien de votre lecteur Super Audio CD.

Précautions

Sécurité

- Attention — Les instruments optiques qui équipent cet appareil sont dangereux pour les yeux.
- Si un objet ou un liquide quelconque pénètre à l'intérieur du boîtier, débranchez le lecteur et ne l'utilisez plus avant de l'avoir fait contrôler par un personnel qualifié.
- Le cordon d'alimentation doit être remplacé dans un centre de service après-vente qualifié exclusivement.
- L'appareil n'est pas débranché de l'alimentation secteur tant qu'il est raccordé à la prise murale, même si l'appareil lui-même a été mis hors tension.

Alimentation

- Avant d'utiliser le lecteur, assurez-vous que la tension d'utilisation de l'appareil est identique à celle de l'alimentation secteur locale. La tension d'utilisation est indiquée sur la plaque signalétique fixée au dos du lecteur.
- Le lecteur reste branché sur l'alimentation secteur tant qu'il est raccordé à la prise murale, même si l'appareil a préalablement été mis hors tension.
- Si vous prévoyez de ne pas utiliser le lecteur pendant une période prolongée, débranchez-le de la prise murale. Pour déconnecter le cordon d'alimentation, tirez sur la fiche; ne tirez jamais sur le cordon proprement dit.

Installation

- Installez le lecteur dans un lieu suffisamment ventilé afin de prévenir tout risque de surchauffe à l'intérieur du boîtier.
- N'installez pas le lecteur sur une surface souple comme un tapis qui risquerait d'obstruer les ouïes de ventilation situées sur la base de l'appareil.
- N'installez pas le lecteur à proximité de sources de chaleur ou dans un endroit excessivement poussiéreux, soumis à la lumière directe du soleil ou à des vibrations ou des chocs mécaniques importants.

Utilisation

- Si vous transportez soudainement le lecteur d'une pièce froide dans une pièce chaude ou si vous l'installez dans une pièce particulièrement humide, de la condensation peut se former sur les lentilles montées à l'intérieur du lecteur. Le fonctionnement du lecteur risque d'en être affecté. En pareil cas, retirez le disque du plateau de lecture et laissez le lecteur sous tension pendant environ une heure pour permettre à l'humidité de s'évaporer.
- A l'allumage, il est possible que du bruit se fasse entendre lors du chargement du disque dans le lecteur Super Audio CD. Ce bruit est normal.

Réglage du volume

- N'augmentez pas trop le volume pendant l'écoute d'un passage de très faible niveau d'entrée ou ne comportant aucun signal audio. Vous risquez en effet d'endommager les haut-parleurs lors de la lecture d'un passage présentant un niveau d'entrée très élevé.

Remarques sur les disques

Introduction d'un disque

- Il est possible que vous entendiez un bruit de transmission ou mécanique émis par le lecteur. Ce sifflement signifie que le lecteur est en train de régler automatiquement ses mécanismes intérieurs en fonction du disque introduit.

Il est également possible que vous entendiez un bruit mécanique lorsque vous introduisez un disque déformé dans le lecteur.

Entretien

- Nettoyez le boîtier, la console et les commandes à l'aide d'un chiffon doux imprégné d'une solution détergente neutre. N'utilisez pas de tampon abrasif, de poudre à récurer ou de solvant tel que l'alcool ou le benzine.

A propos du transport

- Assurez-vous de retirer le disque placé sur le plateau.
- Assurez-vous de refermer le plateau de lecture.

Si vous éprouvez la moindre difficulté concernant votre lecteur, n'hésitez pas à consulter votre revendeur Sony.

Manipulation des disques

- Pour que les disques restent propres, saisissez-les par le bord. N'en touchez pas la surface.
- Ne collez pas de papier ni de bande adhésive sur les disques.

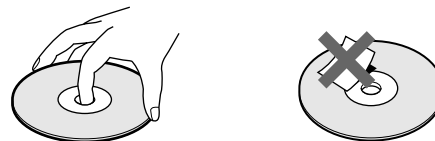

- Utilisez uniquement des disques de forme ronde. L'utilisation d'un disque de forme spéciale (par exemple : disque carré, en forme d'étoile, de cœur...) risque d'endommager votre lecteur.
- N'utilisez pas de disque pourvus d'une étiquette comme sur les disques de location.

Rangement des disques

- N'exposez pas les disques au rayonnement direct du soleil ou à des sources de chaleur comme des conduits d'air chaud.
- Après lecture, rangez les disques dans leur boîtier. Si vous empilez les disques sans leurs boîtiers, vous risquez de les endommager.

Installation d'un disque sur le plateau de lecture

- Assurez-vous que le disque est correctement positionné sur du plateau. Sinon, le lecteur ou le disque risque d'être endommagé.

Entretien

- Si les disques portent des traces de doigts ou de la poussière, la qualité audio risque d'en être altérée.
- Avant la lecture, nettoyez les disques avec un chiffon de nettoyage. Essayez les disques en allant du centre vers l'extérieur.

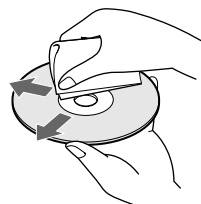

- Nettoyez les disques avec un chiffon doux légèrement imprégné d'eau et essuyez-les ensuite avec un chiffon sec.
- N'utilisez pas de solvants comme de la benzine, du diluant, des nettoyeurs pour disques en vinyle ni de sprays antistatiques.

Remarques concernant la lecture d'un CD-R/CD-RW

- Il est possible que certains disques enregistrés avec un graveur CD-R/CD-RW ne puissent pas être reproduits en raison de rayures, de souillures, de leurs conditions d'enregistrement ou des caractéristiques techniques du graveur. En outre, les disques qui ne sont pas finalisés à la fin de l'enregistrement ne peuvent pas être reproduits.

Dépannage

Si vous rencontrez l'une des difficultés suivantes à l'occasion de l'utilisation de ce lecteur, consultez le présent guide de dépannage pour tenter de remédier au problème survenu. Si le problème persiste, consultez votre revendeur Sony.

Pas de son.

- ➔ Vérifiez si le lecteur est correctement raccordé.
- ➔ Assurez-vous que vous exploitez correctement l'amplificateur.
- ➔ Lorsque vous utilisez un casque, réglez le volume à l'aide du bouton PHONE LEVEL.

Pas de son via les connecteurs DIGITAL (CD) OUT.

- ➔ Les signaux audio du Super Audio CD ne peuvent être sortis via les connecteurs DIGITAL (CD) OUT.
- ➔ Le mode digital out est désactivé. Activez-le (voir page 22).

La lecture du disque ne démarre pas.

- ➔ Il n'y a pas de disque à l'intérieur du lecteur.
- ➔ Le disque est placé à l'envers sur le plateau de lecture.
- ➔ Placez le disque sur le plateau de lecture avec la face imprimée vers le haut.
- ➔ Le disque n'est pas inséré correctement. Rechargez le disque.
- ➔ Nettoyez le disque (voir page 27).
- ➔ De l'humidité s'est condensée à l'intérieur du lecteur. Retirez le disque et laissez le lecteur sous tension pendant environ une heure.
- ➔ Le disque posé sur le plateau est incompatible (voir page 13).

La télécommande ne fonctionne pas.

- ➔ Dégagez les obstacles entre la télécommande et le lecteur.
- ➔ Dirigez la télécommande vers le capteur de télécommande du lecteur.
- ➔ Si les piles de la télécommande sont déchargées, remplacez-les.

Aucun son n'est émis par la prise SUB WOOFER.

- ➔ Sélectionnez le mode de lecture de sorte que le caisson de basses soit réglé sur "O" (page 23).
- ➔ Lorsque vous écoutez une piste ne contenant pas le signal LFE, le signal n'est émis par le caisson de basses que lorsque vous sélectionnez "5 - Small + SW" ou "FRT - Large + SW" pour le mode de lecture multicanal (page 24).

Spécifications

Pendant la lecture d'un Super Audio CD

Plage de fréquence de lecture

2 Hz à 100 kHz

Réponse en fréquence 2 Hz à 50 kHz (-3 dB)

Plage dynamique 108 dB ou plus

Distorsion harmonique totale

0,0012 % ou moins

Pleurage et scintillement Valeur dans la limite mesurable ($\pm 0,001$ % W. PEAK) ou moins

Pendant la lecture d'un CD

Réponse en fréquence 2 Hz à 20 kHz

Plage dynamique 100 dB ou plus

Distorsion harmonique totale

0,0017 % ou moins

Pleurage et scintillement Valeur dans la limite mesurable ($\pm 0,001$ % W. PEAK) ou moins

Connecteurs de sortie

| | Type de prise | Niveau de sortie | Impédance de charge |
|---------------------------|------------------------------------|-----------------------|---|
| ANALOG OUT | Prises phono | 2 Vrms (à 50 kilohms) | Plus de 10 kilohms |
| DIGITAL (CD) OUT OPTICAL* | Connecteur de sortie optique carré | -18 dBm | (Longueur d'onde de l'émission lumineuse: 660 nm) |
| DIGITAL (CD) OUT COAXIAL* | Connecteur de sortie coaxial | 0,5 Vp-p | 75 ohms |
| PHONES | Prise phono stéréo | 10 mW | 32 ohms |

* Sort uniquement les signaux audio de CD

Caractéristiques générales

Laser Laser à semi-conducteur (SACD: $\lambda = 650$ nm) (CD: $\lambda = 780$ nm) Durée d'émission : continue

Puissance rayonnante du laser :

5.47 uW à 650 nm

*Ces sorties correspondent à la valeur mesurée à une distance d'environ 200 mm de la surface de la lentille de l'objectif sur le point de lecture optique.

Puissance de raccordement

120 V CA, 60 Hz

Consommation électrique

32 W

Dimensions (l/h/p)

430 × 130 × 380 mm, (17 × 5 1/8 × 15 pouces) parties saillantes comprises

Masse (approx.)

16 kg (35 livres 5 onces.)

Accessoires fournis

Voir page 4.

La conception et les spécifications sont sujettes à modifications sans préavis.

Index

A

- Accessoires 4
- Affichage d'informations 15
- Amplificateur (non fourni) 5
- AMS (détecteur automatique de musique) 14
- ANALOG OUT
 - 2 CH 6
 - 5.1 CH 5

B

- Balance du niveau de sortie 24

C

- Câble
 - connexion audio 5
 - numérique coaxial 7
 - numérique optique 7

D, E

- DIGITAL (CD) OUT 7

F, G, H

- Filtre numérique 22
- Fonction de gestion multicanal 23

I, J, K

- Introduction d'un disque 14

L

- Lecture
 - d'un disque 14
 - en introduisant le numéro de plage 18
 - plages dans un ordre aléatoire 20
 - plusieurs fois 19
- Lecture aléatoire 20
- Lecture programmée
 - comment créer votre programme musical 21
 - modification du contenu du programme 21
 - Vérification du contenu du programme 21
- Localisation
 - avec la fonction d'index (recherche d'index) 18
 - en contrôlant le son (recherche) 18
 - en introduisant le numéro de plage 18
 - en observant l'indication de la durée (rechercher à grande vitesse) 18
 - passage déterminé 18
 - plage spécifique 18

M, N, O

- Mode lecture
 - bi-canal 23
 - multicanal 23

P, Q

- Pause de lecture 14
- Piles 4

R

- Raccordement
 - composant audio 5
 - source d'alimentation 7
- Recherche
 - recherche à grande vitesse 18
 - recherche d'index 18
 - recherche temporelle 19
- Répétition
 - lecture A-B 20
 - lecture complète 19
 - lecture d'une seule plage 20

S

- Super Audio CD 12
- Super Audio CD bi-canal 13

T, U, V, W, X, Y, Z

- Télécommande 11
- TEXT 16
- TOC 13

